

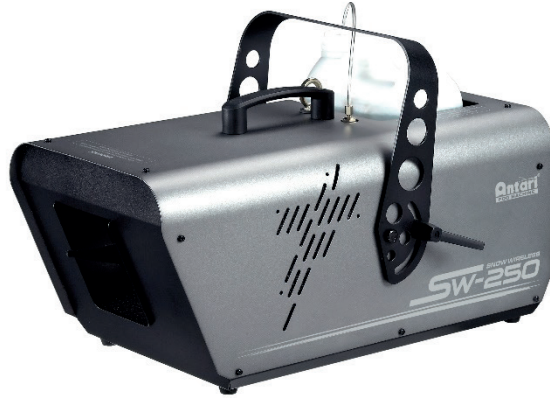

SW-250 / SW-250X

Kar Makinası

Kullanım Kılavuzu



© 2024 Antari Lighting and Effects Ltd.

1. Giriş	1
2. Güvenlik Bilgileri	1
3. Paket İçeriği ve Kontrol	2
4. Makine Ayrıntıları	3
5. Teknik Etiket Bilgileri	3
6. Kar Sıvısı	3
7. Ayar ve Manuel Çalıştırma	3
8. Kontrol Ayarları	4
9. DMX Bağlantısı	5
10. SC-2 Kablolü Uzaktan Kumanda (Opsiyonel)	5
11. W-1 Kablosuz Verici (SW-250 için Standart)	6
12. WTR-10 Kablosuz Uzaktan Kumanda (Yalnızca SW-250X için Opsiyonel)	6
13. Servis ve Bakım	7
14. Teknik Özellikler	8
15. Garanti Feragatnamesi	8
16. Makine Boyutu	8
Ek I – Topraklama Talimatı.....	9



SNOW WIRELESS SW-250

Kullanım Kılavuzu

1. Giriş

Makineyi çalıştırmadan önce tüm kullanım kılavuzunu okuyun ve kılavuzu kullanıcının her zaman başvurabileceği bir yere koyun. Kılavuz, makinenin güvenli koşullar altında nasıl kurulacağını ve çalıştırılacağını içerir ve makine üzerinde basılı tüm etiketleri açıklar. Herhangi bir sorunla karşılaşırsanız, yardım için derhal yerel Antari bayinize başvurun.

2. Güvenlik Bilgileri

 TEHLİKE	Tehlike önlenmezse ölüme veya ciddi yaralanmaya neden olur.
 UYARI	Uyarı dikkate alınmazsa ölüme veya ciddi yaralanmaya neden olabilir.
 DİKKAT	Önlem alınmazsa hafif veya orta dereceli yaralanmaya neden olabilir.

TEHLİKE

- Makineyi doğru nominal voltaja bağlamanız gerekir, aksi takdirde elektrik çarpmasına veya yangına neden olabilir ve ciddi sonuçlara yol açabilir.
- Makineyi korumalı bir devreye bağlamanız ve elektrik çarpması riskini önlemek için düzgün bir şekilde topraklandığından emin olmanız gerekir. Topraklama talimatları için sayfa 9'daki Ek I'e bakın.
- Makineyi bir araya getirmiş bir güç kablosuyla çalıştırmayın, yangın tehlikesine yol açabilir.
- Makineyi çalıştırırken insanlara, hayvanlara veya ateşe doğrultmayın.

UYARI

- Makineyi düz, yatay, sert ve iyi havalandırılmış bir yüzeyde çalıştırın, makinenin etrafında en az 50 cm boşluk bırakın ve yakınlarda yanıcı gaz veya malzeme olmadığından emin olun.
- Makineyi sökmeyin, onarmayın veya değiştirmeyin, hasara, arızaya, elektrik çarpması riskine veya yangına neden olabilir.
- Makine yalnızca yetişkinler veya profesyoneller tarafından çalıştırılabilir, fiziksel duyuşal, zihinsel yetenekleri azalmış veya çocuklar dahil deneyim ve bilgi eksikliği olan kişiler tarafından kullanılmak üzere tasarlanmamıştır.
- Makineyi gözetimsiz çalışır durumda bırakmayın, ayrılırken tüm güçlerin kapalı olduğundan emin olun.
- Çocukların makineyle oynamamalarını sağlamak için gözetim altında olmaları gerekir.
- Makineyi baş aşağı kullanmayın veya eğmeyin, hasara veya arızaya neden olabilir.
- Sıvıyı doğrudan güneş ışığı almayan iyi havalandırılmış bir alanda saklayın ve çocukların erişemeyeceği bir yerde saklayın. Göz teması veya sıvının yanlışlıkla yutulması durumunda derhal tıbbi yardım alın.

DİKKAT

- Makineyi her zaman kuru tutun. Makine su geçirmez değildir, makineyi suya, yağmura veya nemli ortama maruz bırakmayın.
- Güç kablosunu takmadan önce elektrik prizinin hasarlı veya gevşek olmadığından emin olun.
- Güç kablosu hasarlıysa, Antari veya yerel bayileri tarafından değiştirilmelidir, aksi takdirde garanti geçersiz olur.
- Makineyi çalıştırmadan önce, pompanın rölantide çalışmasını önlemek için sıvı deposuna sıvı doldurulduğundan emin olun, bu da aşırı ısınmaya veya arızaya yol açabilir.
- Makineyi taşımadan önce, sıvının boşaltıldığından ve deponun boş olduğundan emin olun. (Orijinal ambalajın kullanılması önerilir)
- Makine yalnızca iç mekanda kullanım içindir.
- Makineyi dengesiz voltajlı herhangi bir alanda çalıştırmayın.
- Garip bir ses veya arıza sesi duyarsanız, gücü kapatın, güç kablosunu hemen çıkarın ve yardım için yerel Antari bayinize başvurun.

- Hiçbir hareketli parçaya temas etmeyin.
- Yalnızca Antari tarafından önerilen veya satılan aksesuarları kullanın.
- Makineyi kullanmadığınızda gücün kapalı olduğundan emin olun ve uzun süre kullanmayı düşünmüyorsanız güç kablosunu çıkarın.
- Bağlantıyı kesmek için tüm kontrolleri kapalı konuma getirin, ardından fişi prizden çıkarın.
- Kablodan çekerek fişi çekmeyin. Fişi çekmek için kabloyu değil fişi tutun.
- Servis veya temizlik yapmadan önce fişi prizden çıkarın.
- Makineyi hasarlı bir kablo veya fişle veya makine arızalandıktan veya düşürüldükten veya herhangi bir şekilde hasar gördükten sonra çalıştırmayın. İnceleme, onarım veya elektriksel veya mekanik ayar için makineyi en yakın yetkili servise götürün.

Makineyi çalıştırmadan önce, makine üzerindeki tüm uyarı etiketlerini okuyun, açıklama aşağıdaki gibidir:

Arka Kapak Baskısı

UYARI!

SİGORTANIN DEĞİŞTİRİLMESİNDEN ÖNCE GÜCÜ KESİN.

YALNIZCA YETİŞKİN GÖZETİMİNDE KULLANIN.

SIVI OLMADAN ÇALIŞTIRMAYIN.

YALNIZCA İÇ MEKAN KULLANIMI İÇİNDİR. KURU SAKLAYIN.

İÇERİSİNDE KULLANICI TARAFINDAN BAKIM YAPILABİLECEK PARÇA YOKTUR.

3. Paket İçeriği ve Kontrol

Makineyi aldıktan hemen sonra, paketi dikkatlice açın, doğru model olduğundan ve tüm parçaların verildiğinden emin olmak için içeriği kontrol edin. Taşıma sırasında herhangi bir parçanın hasarlı veya eksik olduğu görülürse, yerel bayinizle iletişime geçin ve kontrol için orijinal paketinde iade edin.

3.1 Paket İçeriği

SW-250	SW-250X
1 x SW-250 Kablosuz Kar Makinesi	1 x SW-250X Kar Makinesi
1 x 5 Litre Sıvı Tankı	1 x 5 Litre Sıvı Tankı
1 x IEC Konektörü (Güç)	1 x IEC Konektörü (Güç)
1 x W-1 Kablosuz Verici	1 x Askı Aparatı
1 x Askı Aparatı	1 x Kullanım Kılavuzu veya Makinedeki QR Kodu
1 x Kullanım Kılavuzu veya Makinedeki QR Kodu	

3.2 Opsiyonel Aksesuarlar

Ürün Kodu	Açıklama
SC-2	Kablolu Uzaktan Kumanda
WTR-10 (Sadece SW-250X)	Kablosuz Uzaktan Kumanda (W-1 Verici / W-1 Alıcı)
SW-300-FB	Zemin Aparatı

4. Makine Ayrıntıları

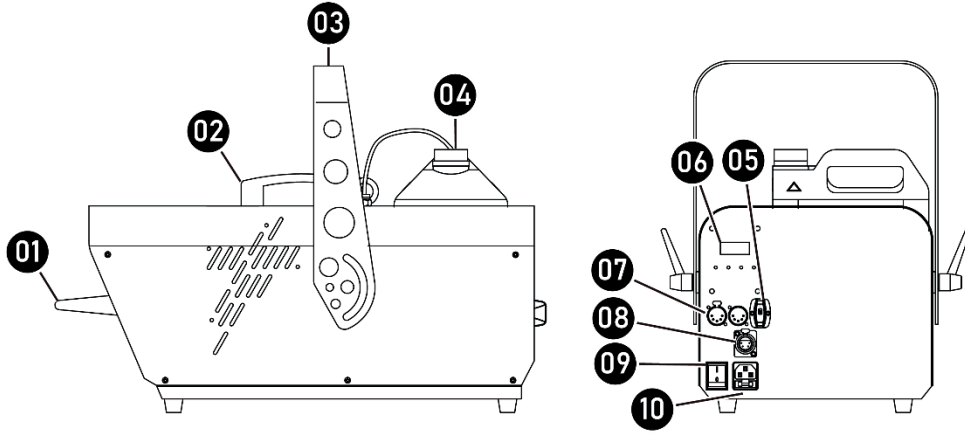

01. Nozul	06. LCD Ekran
02. Tutma Yeri	07. XLR 5-Pin DMX
03. Askı Aparatı	08. XLR 4-Pin Uzaktan Kumanda Konektörü
04. 5 Litre Sıvı Tankı	09. Güç Anahtarı
05. Kablosuz Alıcı/Genişletme Soketi (SW-250X)	10. IEC Konektörü (Güç)

5. Teknik Etiket Bilgileri

Çalıştırmadan önce makinenin arkasındaki teknik etiket bilgilerini okuyun.

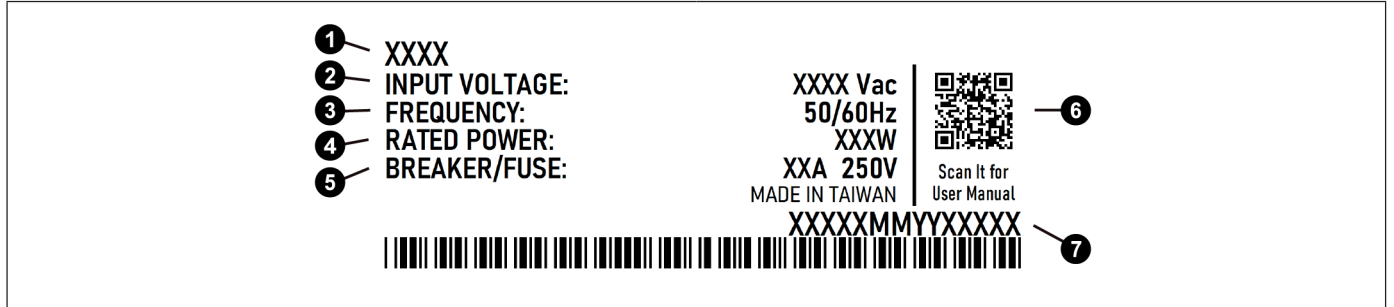

1. Model Adı	5. Kesici / Sigorta
2. Giriş Voltajı	6. Kullanım Kılavuzu için QR KODU
3. Frekans	7. Seri No.
4. Anma Gücü	

6. Kar Sıvısı

 DİKKAT	Sıvı tankını doldurmadan önce her zaman gücü kapatın. Sıvı tankına yanıcı sıvı eklemeyin. Sıvı makinenin içine girerse yardım için yerel Antari bayinize başvurun.
---	--

- Sadece Antari tarafından üretilen kar sıvısı kullanılabilir, kar sıvısını karıştırmayın veya seyreltmeyin.
- Makine, en iyi performansı elde etmek için belirli kar sıvısı ile test edilir ve kalibre edilir.
- Karışmayı önlemek için başka bir sıvıya geçmeden önce tanktaki sıvıyı boşaltın.
- Antari tarafından üretilmeyen bir kar sıvısı kullanırsanız kar makinenizin garantisi geçersiz olur.

7. Ayarlama ve Manuel Çalıştırma

 UYARI	Makinenin düşmesi ciddi yaralanmalara neden olabilir, yukarı doğru güvenli ve sağlam olduğundan emin olun.
--	--

Adım 1. Makineyi düz, yatay, sert ve iyi havalandırılan bir yüzeye yerleştirin ve makinenin etrafında en az 50 cm açık alan bırakın ve yakınlarda yanıcı gaz veya malzeme olmadığından emin olun;

- Adım 2.** Sıvı tankını Antari onaylı kar sıvısıyla doldurun;
- Adım 3.** Makineyi elektrik prizine takın. Makinenin arkasındaki teknik etiketi okuyun ve elektrik prizinin makine için doğru nominal voltaja sahip olduğundan emin olun;
- Adım 4.** Makineyi açın, makine çalışmaya hazır olduğunda, LCD ekranda “Ready To Snow” yazısı görünecektir;
- Adım 5.** Timer Modunda kar yağdırmaya başlamak için [TIMER] butonuna bir kez basın ve kar yağdırmayı durdurmak için [STOP] butonuna basın, bu ana menüdeki “aralık” ve “süre” ayarına göre çalışacaktır;
- Adım 6.** Volume Modunda kar yağdırmaya başlamak için [VOLUME] butonuna bir kez basabilir ve kar yağdırmayı durdurmak için [STOP] butonuna basabilirsiniz;
- Adım 7.** Makineyi kapatmak için makinenin çalışmadığından emin olun ve ardından gücü kapatın. Makineyi uzun süre kullanmayacaksanız güç kablosunu çıkarın.

8. Kontrol Ayarları







SW-250 Kablosuz Kar Makinesi/SW-250X Kar Makinesi aşağıdaki modlarda çalıştırılabilir. Makine aynı anda yalnızca 1 tip sinyal kabul edebilir. Aynı anda farklı kontrol modları kullanıldığında, makine yerleşik kontrol önceliğine göre çalışacaktır:

- Manuel
- Zamanlayıcı
- DMX512
- Kablosuz
- KablolU Uzaktan Kumanda

8.1 Kontrol Paneli Açıklaması



SW-250 Kablosuz Kar Makinesi/SW-250X Kar Makinesi yerleşik dijital kontrol arayüzü ile çalıştırılabilir.

Buton	Çalıştırma Yöntemi	Fonksiyon
 MENU	Basma	Ayar menüsüne girmek için
 UP	Basma	Değeri artırma
 DOWN	Basma	Değeri azaltma
 TIMER	Basma	1. Ayarlanan zamana göre kar yapmaya başlamak için basın. 2. Kar yapmayı durdurmak için “stop”a basın.
 VOLUME	Basma	1. Ayarlanan hacim çıkışına göre kar yapmaya başlamak için basın. 2. Kar yapmayı durdurmak için “stop”a basın.
 STOP	Basma	Durdurma/Geri Dönme

8.2 Menü Opsiyonları Açıklaması

Opsiyonlar	Açıklama
Interval Set	Aralık Ayarı 20 - 2000 sn arasında
Duration Set	Süre Ayarı 10 - 200 sn arasında
Timer Out	1-100%
Volume Out	1-100%
DMX512 Add.	001-512
Wireless ON	Açık (Ekranında W gösterilir) / Kapalı (Ekranında W gösterilmez)
Quick Start	Açık / Kapalı

9. DMX Bağlantısı

9.1 DMX Konektör Pin Ataması

Makinede DMX bağlantısı için bir XLR 5-Pin bulunur. Aşağıdaki diyagram pin atama bilgilerini gösterir.

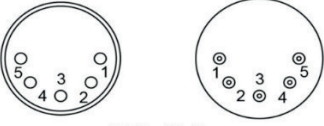

5 Pin XLR

Pin	Fonksiyon
1	Topraklama
2	Data-
3	Data+
4	N/A
5	N/A

**DMX IN portundaki kapak bir koruma kapağıdır. Çalıştırmadan önce parmağınızla çıkarın.

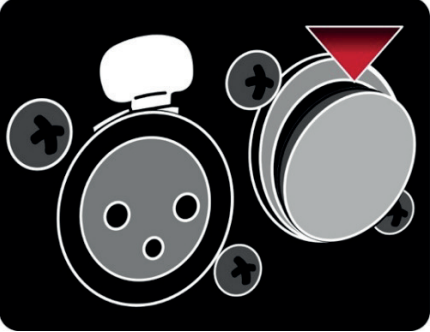

9.2 DMX Ayarı

DMX Değeri	Fonksiyon
0~10	Off
11~255	On (1-100%)

10. SC-2 Kablolü Uzaktan Kumanda (Opsiyonel)



SC-2 Kablolü Uzaktan Kumanda, SW-250 Kablosuz Kar Makinesi/SW-250X Kar Makinesi için opsiyonel bir aksesuardır, aşağıdaki talimatlara bakın;

1. Zamanlayıcı kablo uzaktan kumandasını makinenin arkasındaki konektöre takın, yeşil gösterge ışığı yanacaktır;
2. Uzaktan kumandanın gücünü açmak için KIRMIZI anahtara basın (Kırmızı Gösterge Işığı yanar) ve gücü kapatmak için KIRMIZI anahtara tekrar basın (Kırmızı Gösterge Işığı söner);
3. Makineyi etkinleştirmek ve çıkış sesini ayarlamak için döner düğmeyi çevirin.

Not:

- ** Kullanmak için uzaktan kumandanın gücünü açmanız gerekir.
- ** Herhangi bir sorunla karşılaşırsanız, yardım için yerel Antari bayinize başvurun.

11. W-1 Kablosuz Verici (SW-250 için Standart)

W-1 Kablosuz Uzaktan Kumanda, SW-250 Kablosuz Kar Makinesi için standart bir aksesuardır. Kablosuz modeli zaten satın aldıysanız, kullanıma hazırdır.

11.1 W-1 Kablosuz Verici

- Pil: 27A 12V
- Etkili Aralık: Etkili aralık yaklaşık 50 m'dir, gerçek duruma bağlıdır, değişiklik gösterebilir.
- W-1 kablosuz vericinin 2 butonu vardır, her buton aşağıdaki fonksiyona sahiptir:

Buton	Fonksiyon
[A]	Başlatma
[B]	Durdurma

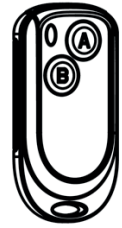

W-1 Kablosuz Verici

11.2 Eşleştirme

Her alıcı en fazla 5 vericiyi eşleştirebilir, eşleştirmek için aşağıdaki adımları izleyin;

Adım 1. Gücü açın, ekranda 15 saniye boyunca "Wireless Setup" gösterilecektir. Bu süre içinde, makineyle eşleştirmek için W-1 vericisindeki A butonuna basın. Ekranda "Wireless Setup OK" gösterildiğinde, eşleştiği anlamına gelir;

Adım 2. Birden fazla vericiyi eşleştirmek için 1. adımı tekrarlayın;

*15 saniyeyi aşarsa, gücü kapatıp tekrar açın.

12. WTR-10 Kablosuz Uzaktan Kumanda (Yalnızca SW-250X için Opsiyonel)

WTR-10 Kablosuz Uzaktan Kumanda seti, SW-250X Kar Makinesi için opsiyonel bir aksesuardır, bir W-1 vericisi ve bir W-1 alıcısı içerir. Daha sonra WTR-10 Kablosuz Uzaktan Kumanda setini satın alırsanız, aşağıdaki talimatları izleyin. Herhangi bir sorunla karşılaşırsanız, yardım için yerel Antari bayinize başvurun.

12.1 W-1 Kablosuz Verici ve Alıcı

- Pil: 27A 12V
- Etkili Aralık: Etkili aralık yaklaşık 50 m'dir, gerçek duruma bağlıdır, değişebilir.
- W-1 kablosuz vericinin 2 butonu vardır, her biri aşağıdaki gibi fonksiyona sahiptir:

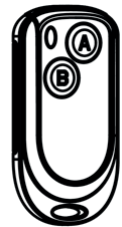

W-1 Kablosuz Verici

Buton	Fonksiyon
[A]	Başlatma
[B]	Durdurma

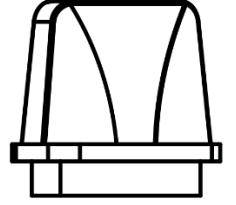

W-1 Kablosuz Alıcı

12.2 W-1 Kablosuz Alıcı Kurulumu

Daha sonra WTR-10 Kablosuz Uzaktan Kumanda setini satın aldıysanız, alıcıyı kurmak için aşağıdaki talimatları izleyin. Herhangi bir sorunla karşılaşırsanız, yardım için yerel Antari bayinize başvurun.

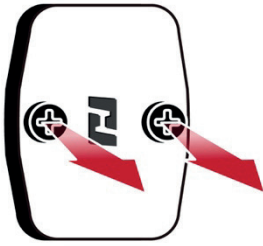

Grafik 1

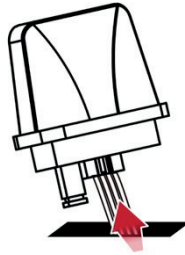

Grafik 2



Grafik 3

1. Grafik 1'e bakın, kapağı sivri yerden çıkarın;
2. Grafik 2'deki gibi beyaz bir kablo göreceksiniz, çıkarın ve W-1 alıcısına bağlayın;
3. Grafik 3'teki gibi makineye geri vidalayın ve eşleştirme için 12.3'teki talimatları izleyin.

12.3 Eşleştirme

Her alıcı en fazla 5 vericiyi eşleştirebilir, eşleştirmek için aşağıdaki adımları izleyin;

Adım 1. Gücü açın, ekranda 15 saniye boyunca "Wireless Setup" görünecektir. Bu süre içinde, makineyle eşleştirmek için W-1 vericisindeki A butonuna basın. Ekranda "Wireless Setup OK" mesajı görüntülediğinde, eşleştirilmiş demektir;

Adım 2. Birden fazla vericiyi eşleştirmek için Adım 1'i tekrarlayın;

*15 saniyeyi aşarsa, gücü kapatıp tekrar açın.

13. Servis ve Bakım

 TEHLİKE	Bakım işlemine başlamadan önce güç kablosunu çıkarın!
--	---

- Makineyi her zaman temiz tutun.
- Makinedeki tozu temizlemek için hava kompresörü, elektrikli süpürge veya yumuşak bir fırça kullanabilirsiniz.
- Kasayı temizlemek için hafif nemli bir bez kullanabilirsiniz.
- Makineyi saklamadan önce veya her kullanımdan sonra, sisteme en az 1-2 dakika saf su pompalayın, bu kar sızısı kalıntısını temizlemeye ve pompanın ve makinenin kullanım ömrünü uzatmaya yardımcı olacaktır.
- Saklamadan önce veya her kullanımdan sonra, sıvı deposunun temiz ve kuru olduğundan emin olun.
- En iyi performansı ve çıkış koşulunu korumak için makinenin ayda en az bir kez çalıştırılması önerilir.
- Aşırı toz ve biriken sıvı kalıntısı performansı düşürecek ve aşırı ısınmaya neden olacaktır.

14. Teknik Özellikler

	SW-250	SW-250X
Anma Voltajı	ABD Modeli: AC 100-120V, 50/60Hz 11.0A AB Modeli: AC 220-240V, 50/60Hz 4.0A	
Anma Gücü	120V 900W 240V 900W	
Sıvı Tüketimi	140 ml/dak (%100 çıkış)	
Sıvı Tankı Kapasitesi	5 Litre	
Uyumlu Sıvı	SL • SL-A • SL-N • SL-AN • SL-H • SL-C • SL-UV	
Ortam Sıcaklığı Aralığı	5°C – 40°C	
Kontrol Yöntemleri	Manuel • Zamanlayıcı • DMX512 • Kablosuz (Standart) • Kablo Uzaktan Kumanda (Opsiyonel)	Manuel • Zamanlayıcı • DMX512 • Kablosuz (Opsiyonel) • Kablo Uzaktan Kumanda (Opsiyonel)
Arayüz	XLR 5-Pin (DMX) • XLR 4-Pin (Uzaktan Kumanda) • IEC (Güç)	
DMX Kanalları	1 Kanal	
Verilen Aksesuarlar	W-1 Verici • Askı Aparatı	Askı Aparatı
Opsiyonel Aksesuarlar	SC-2 Kablo Uzaktan Kumandası • SW-300-FB Zemin Aparatı	WTR-10 Kablosuz Uzaktan Kumanda • SC-2 Kablo Uzaktan Kumanda • SW-300-FB Zemin Aparatı
Boyut	U 539 G 365 Y 409 mm	
Ağırlık	11,5 kg	

19. Garanti Feragatnamesi

Ürettiğimiz malların bir yıllık süre boyunca malzeme ve işçilik açısından kusursuz olduğunu garanti ediyoruz. Bu garanti kapsamındaki yükümlülüğümüz ve sorumluluğumuz, fabrikamızda veya yerel yetkili bayimizde onarım veya değiştirme ile sınırlıdır. Uygunsuz şekilde kullanılan veya özel olarak tasarlandıkları amaç dışında kullanılan ürünlerden hiçbir sorumluluk kabul etmiyoruz. Bu garanti, fabrikamız dışında herhangi bir şekilde onarılan, değiştirilen veya monte edilen ve bizim yargımıza göre performansını etkileyecek şekilde yanlış kullanım, ihmal veya kazaya maruz kalan veya basılı talimatlarımıza aykırı olarak çalıştırılan hiçbir mal için geçerli olmayacaktır. Bizden satın alınan herhangi bir malın kullanımı, satışı veya onarımı ile bağlantılı olarak herhangi bir kayba veya herhangi bir tür hasara izin vermeyeceğiz veya bunlardan sorumlu olmayacağız.

20. Makine Boyutu

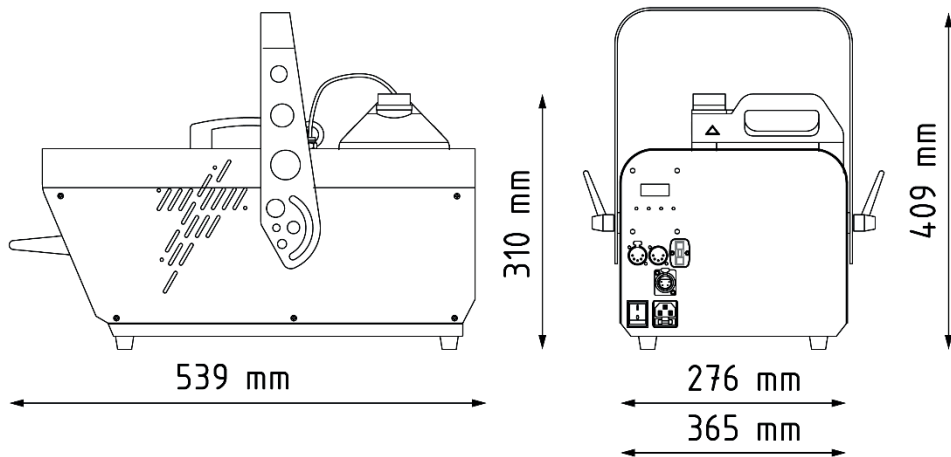

Ek I – Topraklama Talimatı

Bu cihaz topraklanmalıdır. Arıza veya bozulma durumunda, topraklama elektrik akımı için en az dirençli yolu sağlayarak elektrik çarpması riskini azaltır. Bu cihaz, ekipman topraklama iletkeni ve topraklama fişi bulunan bir kablo ile donatılmıştır. Fiş, tüm yerel kodlara ve yönetmeliklere uygun şekilde düzgün bir şekilde takılmış ve topraklanmış uygun bir prize takılmalıdır.

TEHLİKE – Ekipman topraklama iletkeninin uygunsuz bir şekilde bağlanması elektrik çarpması riskine yol açabilir. Dış yüzeyi yeşil ve sarı çizgili veya çizgisiz yalıtıma sahip iletken, ekipman topraklama iletkenidir. Kablonun veya fişin onarılması veya değiştirilmesi gerekiyorsa, ekipman topraklama iletkenini canlı bir terminale bağlamayın. Topraklama talimatları tam olarak anlaşılmadıysa veya cihazın düzgün bir şekilde topraklanıp topraklanmadığından şüpheleniyorsanız, kalifiye bir elektrikçiye veya servis elemanına danışın. Cihazla birlikte verilen fişi değiştirmeyin – prize uymuyorsa, kalifiye bir elektrikçi tarafından uygun bir priz taktırın.

Bu cihaz nominal 120V devrede kullanım içindir ve şekildeki A çiziminde gösterilen fişe benzeyen bir topraklama fişine sahiptir. B ve C çizimlerinde gösterilen adaptöre benzeyen geçici bir adaptör, düzgün bir şekilde topraklanmış bir priz yoksa, B çiziminde gösterildiği gibi bu fişi 2 kutuplu bir prize bağlamak için kullanılabilir. Geçici adaptör yalnızca kalifiye bir elektrikçi tarafından düzgün bir şekilde topraklanmış bir priz takılabilene kadar kullanılmalıdır. Adaptörden uzanan yeşil renkli sert kulak, pabuç ve benzerleri düzgün bir şekilde topraklanmış bir priz kutusu kapağı gibi kalıcı bir toprağa bağlanmalıdır. Adaptör her kullanıldığında, metal vidayla yerinde tutulmalıdır.

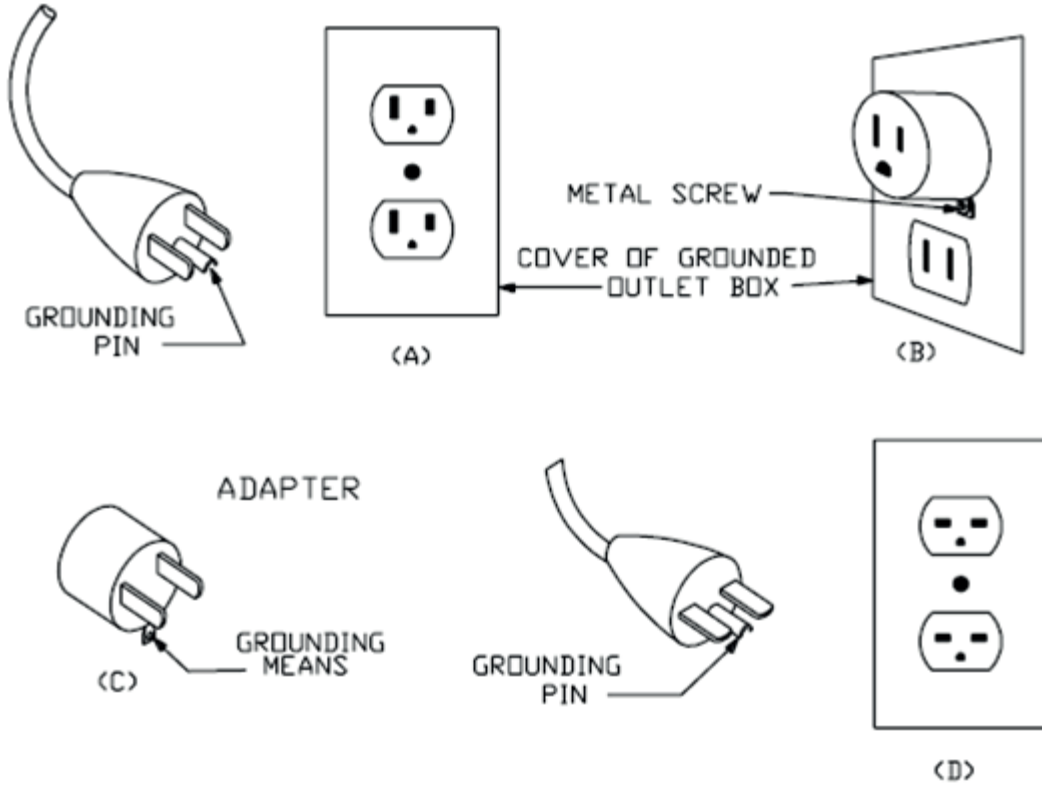



GARANTİ BELGESİ



Garanti Kartı Bilgisi

İthalatçı Firmanın	
Ünvanı	Ertekin Elektronik Tic. ve San. A.Ş.
Adresi	Kağıthane Ofispark, Merkez Mah. Bağlar Cad. No:14D/12 Kağıthane / İstanbul
Telefonu	0212 312 24 24
Faks	0212 249 35 12
e-posta	servis@ertekin.com.tr
Yetkilinin İmzası	
Firmanın Kaşesi	

Satıcı Firmanın	
Ünvanı	
Adresi	
Telefonu	
Faks	
e-posta	
Fatura Tarih ve Sayısı	
Teslim Tarihi ve Yeri	
Yetkilinin İmzası	
Firmanın Kaşesi	

Ürün Bilgileri	
Cinsi	Kar Makinası
Markası	ANTARI
Modeli	SW-250 / SW-250X
Bandrol ve Seri No	
Garanti Süresi	2 (İki) Yıl
Azami Tamir Süresi	20 (Yirmi) İş Günü



Garanti Şartları

- 1) Garanti süresi, malın teslim tarihinden itibaren başlar ve iki yıldır.
- 2) Malın bütün parçaları dahil olmak üzere tamamı garanti kapsamındadır.
- 3) Malın ayıplı olduğunun anlaşılması durumunda tüketici, 6502 sayılı Tüketicinin Korunması Hakkında Kanun'un 11. maddesinde yer alan;
 - a- Sözleşmeden dönme,
 - b- Satış bedelinden indirim isteme,
 - c- Ücretsiz onarılmasını isteme,
 - ç- Satılanın ayıpsız bir misli ile değiştirilmesini istemehaklarından birini kullanabilir.
- 4) Tüketicinin bu haklardan ücretsiz onarım hakkını seçmesi durumunda satıcı; işçilik masrafı, değiştirilen parça bedeli ya da başka herhangi bir ad altında hiçbir ücret talep etmeksizin malın onarımını yapmak veya yaptırmakla yükümlüdür. Tüketici ücretsiz onarım hakkını üretici veya ithalatçıya karşı da kullanabilir. Satıcı, üretici ve ithalatçı tüketicinin bu hakkını kullanmasından müteselsilen sorumludur.
- 5) Tüketicinin, ücretsiz onarım hakkını kullanması halinde malın;
 - Garanti süresi içinde tekrar arızalanması,
 - Tamiri için gereken azami sürenin aşılması,
 - Tamirinin mümkün olmadığı, yetkili servis istasyonu, satıcı, üretici veya ithalatçı tarafından bir raporla belirlenmesi durumlarında;tüketici malın bedel iadesini, ayıp oranında bedel indirimini veya imkân varsa malın ayıpsız misli ile değiştirilmesini satıcıdan talep edebilir. Satıcı, tüketicinin talebini reddedemez. Bu talebin yerine getirilmemesi durumunda satıcı, üretici ve ithalatçı müteselsilen sorumludur.
- 6) Malın tamir süresi 20 iş gününü geçemez. Bu süre, garanti süresi içerisinde mala ilişkin arızanın yetkili servis istasyonuna veya satıcıya bildiri tarihinde, garanti süresi dışında ise malın yetkili servis istasyonuna teslim tarihinden itibaren başlar. Malın arızasının 10 iş günü içerisinde giderilememesi halinde, üretici veya ithalatçı; malın tamiri tamamlanıncaya kadar, benzer özelliklere sahip başka bir malı tüketicinin kullanımına tahsis etmek zorundadır. Malın garanti süresi içerisinde arızalanması durumunda, tamirde geçen süre garanti süresine eklenir.
- 7) Malın kullanma kılavuzunda yer alan hususlara aykırı kullanılmasından kaynaklanan arızalar garanti kapsamı dışındadır.
- 8) Tüketici, garantiden doğan haklarının kullanılması ile ilgili olarak çıkabilecek uyuşmazlıklarda yerleşim yerinin bulunduğu veya tüketici işleminin yapıldığı yerdeki Tüketici Hakem Heyetine veya Tüketici Mahkemesi'ne başvurabilir.
- 9) Satıcı tarafından bu Garanti Belgesi'nin verilmemesi durumunda, tüketici Gümrük ve Ticaret Bakanlığı Tüketicinin Korunması ve Piyasa Gözetimi Genel Müdürlüğü'ne başvurabilir.

Manufacturer Company / Üretici Firma



ANTARI LIGHTING AND EFFECTS LTD.

No.8, Ln. 231, Sec. 1, Nankan Rd., Luzhu Dist.,
Taoyuan City 338, Taiwan
www.antari.com

Importer Company / İthalatçı Firma



Ertekin Elektronik Sanayi ve Ticaret Anonim Şirketi

Kağıthane Ofispark, Merkez Mah. Bağlar Cad. No:14D/12 Kağıthane / İstanbul
Tel: +90 (212) 312 2424 | Faks: +90 (212) 249 35 12
www.ertekin.com.tr



Teknik Servis İletişim Bilgileri

Lütfen ürününüzü servise göndermeden önce iletişime geçiniz.

DTL Elektronik / Merkez Teknik

0212 2938688 - 0212 2938689
cemal.basar@dtlservis.com | www.dtlservis.com

www.ertekin.com.tr



@ertekinturkey