



S-500 / S-500L

Kar Makinası

Kullanım Kılavuzu



© 2024 Antari Lighting and Effects Ltd.

1. Giriş	1
2. Güvenlik Bilgileri	1
3. Paket İçeriği ve Kontrol	2
4. Makine Ayrıntıları	3
5. Teknik Etiket Bilgileri	3
6. Kar Sıvısı	3
7. Ayar ve Manuel Çalıştırma	3
8. Ayarlanabilir Montaj Aparatı	4
9. Kontrol Ayarları	5
10. DMX Bağlantısı	6
11. W-DMX Sinyal Durumu	6
12. SC-3 Kablolü Uzaktan Kumanda (Opsiyonel)	7
13. WTR-20 Kablosuz Uzaktan Kumanda (Opsiyonel)	7
14. TIMO-WTR-70 2'si 1 Arada Kablosuz Modül (Opsiyonel)	8
15. TIMO-W-DMX-PCBR W-DMX Alıcısı (Opsiyonel)	8
16. ST-10 Hava Hortumu Uzatma (Opsiyonel)	9
17. Servis ve Bakım	9
18. Teknik Özellikler	10
19. Garanti Feragatnamesi	10
20. Makine Boyutu	11
Ek I – Topraklama Talimatı.....	12



SILENT SNOW MACHINE S-500

Kullanım Kılavuzu

1. Giriş

Makineyi çalıştırmadan önce tüm kullanım kılavuzunu okuyun ve kılavuzu kullanıcının her zaman başvurabileceği bir yere koyun. Kılavuz, makinenin güvenli koşullar altında nasıl kurulacağını ve çalıştırılacağını içerir ve makine üzerinde basılı tüm etiketleri açıklar. Herhangi bir sorunla karşılaşırsanız, yardım için derhal yerel Antari bayinize başvurun.

2. Güvenlik Bilgileri

 TEHLİKE	Tehlike önlenmezse ölüme veya ciddi yaralanmaya neden olur.
 UYARI	Uyarı dikkate alınmazsa ölüme veya ciddi yaralanmaya neden olabilir.
 DİKKAT	Önlem alınmazsa hafif veya orta dereceli yaralanmaya neden olabilir.

TEHLİKE

- Makineyi doğru nominal voltaja bağlamanız gerekir, aksi takdirde elektrik çarpmasına veya yangına neden olabilir ve ciddi sonuçlara yol açabilir.
- Makineyi korumalı bir devreye bağlamanız ve elektrik çarpması riskini önlemek için düzgün bir şekilde topraklandığından emin olmanız gerekir. Topraklama talimatları için sayfa 12'deki Ek 1'e bakın.
- Makineyi bir araya getirmiş bir güç kablosuyla çalıştırmayın, yangın tehlikesine yol açabilir.
- Makineyi çalıştırırken insanlara, hayvanlara veya ateşe doğrultmayın.

UYARI

- Makineyi düz, yatay, sert ve iyi havalandırılmış bir yüzeyde çalıştırın, makinenin etrafında en az 50 cm boşluk bırakın ve yakınlarda yanıcı gaz veya malzeme olmadığından emin olun.
- Makineyi sökmeyin, onarmayın veya değiştirmeyin, hasara, arızaya, elektrik çarpması riskine veya yangına neden olabilir.
- Makine yalnızca yetişkinler veya profesyoneller tarafından çalıştırılabilir, fiziksel duyuşal, zihinsel yetenekleri azalmış veya çocuklar dahil deneyim ve bilgi eksikliği olan kişiler tarafından kullanılmak üzere tasarlanmamıştır.
- Makineyi gözetimsiz çalışır durumda bırakmayın, ayrılırken tüm güçlerin kapalı olduğundan emin olun.
- Çocukların makineyle oynamamalarını sağlamak için gözetim altında olmaları gerekir.
- Makineyi baş aşağı kullanmayın veya eğmeyin, hasara veya arızaya neden olabilir.
- Sıvıyı doğrudan güneş ışığı almayan iyi havalandırılmış bir alanda saklayın ve çocukların erişemeyeceği bir yerde saklayın. Göz teması veya sıvının yanlışlıkla yutulması durumunda derhal tıbbi yardım alın.

DİKKAT

- Makineyi her zaman kuru tutun. Makine su geçirmez değildir, makineyi suya, yağmura veya nemli ortama maruz bırakmayın.
- Güç kablosunu takmadan önce elektrik prizinin hasarlı veya gevşek olmadığından emin olun.
- Güç kablosu hasarlıysa, Antari veya yerel bayileri tarafından değiştirilmelidir, aksi takdirde garanti geçersiz olur.
- Makineyi çalıştırmadan önce, pompanın rölantide çalışmasını önlemek için sıvı deposuna sıvı doldurulduğundan emin olun, bu da aşırı ısınmaya veya arızaya yol açabilir.
- Makineyi taşımadan önce, sıvının boşaltıldığından ve deponun boş olduğundan emin olun. (Orijinal ambalajın kullanılması önerilir)
- Makine yalnızca iç mekanda kullanım içindir.
- Makineyi dengesiz voltajlı herhangi bir alanda çalıştırmayın.
- Garip bir ses veya arıza sesi duyarsanız, gücü kapatın, güç kablosunu hemen çıkarın ve yardım için yerel Antari bayinize başvurun.

- Hiçbir hareketli parçaya temas etmeyin.
- Yalnızca Antari tarafından önerilen veya satılan aksesuarları kullanın.
- Makineyi kullanmadığınızda gücün kapalı olduğundan emin olun ve uzun süre kullanmayı düşünmüyorsanız güç kablosunu çıkarın.
- Bağlantıyı kesmek için tüm kontrolleri kapalı konuma getirin, ardından fişi prizden çıkarın.
- Kablodan çekerek fişi çekmeyin. Fişi çekmek için kabloyu değil fişi tutun.
- Servis veya temizlik yapmadan önce fişi prizden çıkarın.
- Makineyi hasarlı bir kablo veya fişle veya makine arızalandıktan veya düşürüldükten veya herhangi bir şekilde hasar gördükten sonra çalıştırmayın. İnceleme, onarım veya elektriksel veya mekanik ayar için makineyi en yakın yetkili servise götürün.
- Makinenin kullanım ömrünü sağlamak için yalnızca Antari tarafından üretilen kar sıvısını kullanın, başka kar sıvısı veya katkı maddesi kullanılması makinede arızaya neden olabilir..

Makineyi çalıştırmadan önce, makine üzerindeki tüm uyarı etiketlerini okuyun, açıklama aşağıdaki gibidir:

Ön Kapak Baskısı

UYARI!

SADECE ANTARI SIVISI KULLANIN.
ASLA YANICI MADDE EKLEMİYİN.

3. Paket İçeriği ve Kontrol

Makineyi aldıktan hemen sonra, paketi dikkatlice açın, doğru model olduğundan ve tüm parçaların verildiğinden emin olmak için içeriği kontrol edin. Taşıma sırasında herhangi bir parçanın hasarlı veya eksik olduğu görülürse, yerel bayinizle iletişime geçin ve kontrol için orijinal paketinde iade edin.

3.1 Paket İçeriği

S-500	S-500L
1 x S500 Kar Makinesi	1 x S500L Kar Makinesi
1 x 20 Litre Sıvı Tankı	1 x 20 Litre Sıvı Tankı
1 x Sıvı Borusu 15 cm	1 x Sıvı Borusu 15 cm
1 x Neutrik powerCON Güç Kablosu	1 x Neutrik powerCON Güç Kablosu
1 x Hava Hortumu 10 m	1 x Hava Hortumu 20 m
1 x Nozul	1 x Nozul
1 x Kullanım Kılavuzu veya Makinedeki QR Kodu	1 x Kullanım Kılavuzu veya Makinedeki QR Kodu

3.2 Opsiyonel Aksesuarlar

Ürün Kodu	Açıklama
SC-3	Kablolu Uzaktan Kumanda
WTR-20	Kablosuz Uzaktan Kumanda (W-2 Verici/W-2 Alıcı)
TIMO-WTR-70	2'si 1 Arada Kablosuz Modül (Kablosuz+W-DMX)
TIMO-W-DMX-PCBR	W-DMX Alıcı
ST-10	10 Metre Uzatma Hortumu
PM-1	Pan Motoru

4. Makine Ayrıntıları

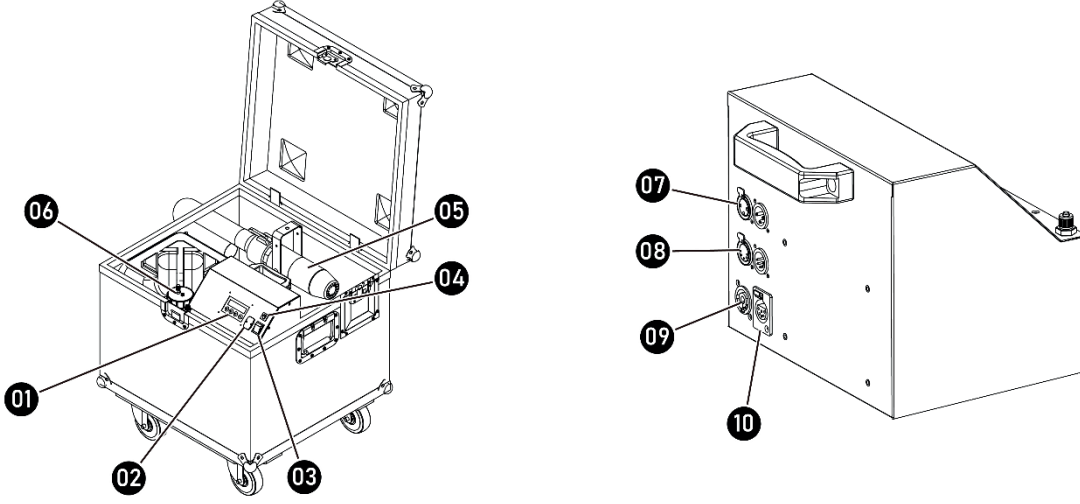

01. Dijital Kontrol Arayüzü	06. 20 Litre Sıvı Tankı
02. Genleşme Soketi	07. XLR 3-Pin Konektör (DMX)
03. Güç Anahtarı	08. XLR 5-Pin Konektör (DMX)
04. Kesici	09. Neutrik powerCON Konektörü (Güç)
05. Nozul	10. XLR 4-Pin Uzaktan Konektör (Uzaktan)

5. Teknik Etiket Bilgileri

Çalıştırmadan önce makinenin arkasındaki teknik etiket bilgilerini okuyun.

1. Model Adı	5. Kesici / Sigorta
2. Giriş Voltajı	6. Kullanım Kılavuzu için QR KODU
3. Frekans	7. Seri No.
4. Anma Gücü	

6. Kar Sıvısı

DİKKAT	Sıvı tankını doldurmadan önce her zaman gücü kapatın. Sıvı tankına yanıcı sıvı eklemeyin. Sıvı makinenin içine girerse yardım için yerel Antari bayinize başvurun.
---------------	--

- Sadece Antari tarafından üretilen kar sıvısı kullanılabilir, kar sıvısını karıştırmayın veya seyreltmeyin.
- Makine, en iyi performansı elde etmek için belirli kar sıvısı ile test edilir ve kalibre edilir.
- Karışmayı önlemek için başka bir sıvıya geçmeden önce tanktaki sıvıyı boşaltın.
- Antari tarafından üretilmeyen bir kar sıvısı kullanırsanız kar makinenizin garantisi geçersiz olur.

7. Ayarlama ve Manuel Çalıştırma

UYARI	Makinenin düşmesi ciddi yaralanmalara neden olabilir, yukarı doğru güvenli ve sağlam olduğundan emin olun.
--------------	--

- 1. Adım.** Makineyi düz, düzgün, sert ve iyi havalandırılmış bir yüzeye yerleştirin ve makinenin etrafında en az 50 cm boşluk bırakın ve yakınlarda yanıcı gaz veya malzeme olmadığından emin olun;
- Adım 2.** Sıvı deposunu Antari onaylı kar sıvısıyla doldurun;
- Adım 3.** Makineyi elektrik prizine takın. Makinenin arkasındaki teknik etiketi okuyun ve elektrik prizinin makine için doğru nominal voltaja sahip olduğundan emin olun;
- Adım 4.** Makineyi açın, makine çalışmaya hazır olduğunda, LCD ekranda “Antari S-500 Ready To Snow” yazısı görünecektir;
- Adım 5.** Kar yağdırmaya başlamak için [TIMER] butonuna bir kez basın ve kar yağdırmayı durdurmak için [STOP] butonuna basın, bu ana menüdeki “aralık” ve “süre” ayarına göre çalışacaktır;
- Adım 6.** Kar yağdırmaya başlamak için [VOLUME] butonuna bir kez basabilir ve kar yağdırmayı durdurmak için [STOP] butonuna basabilirsiniz;
- Adım 7.** Makineyi kapatmak için makinenin çalışmadığından emin olun ve ardından gücü kapatın. Makineyi uzun süre kullanmayacaksanız güç kablosunu çıkarın.

8. Ayarlanabilir Montaj Aparatı

Aşağıdaki çizim montaj aparatının nasıl ayarlanacağını göstermektedir, yüzey montajı için vidalar veya truss montajı için kelepçeler kullanın.

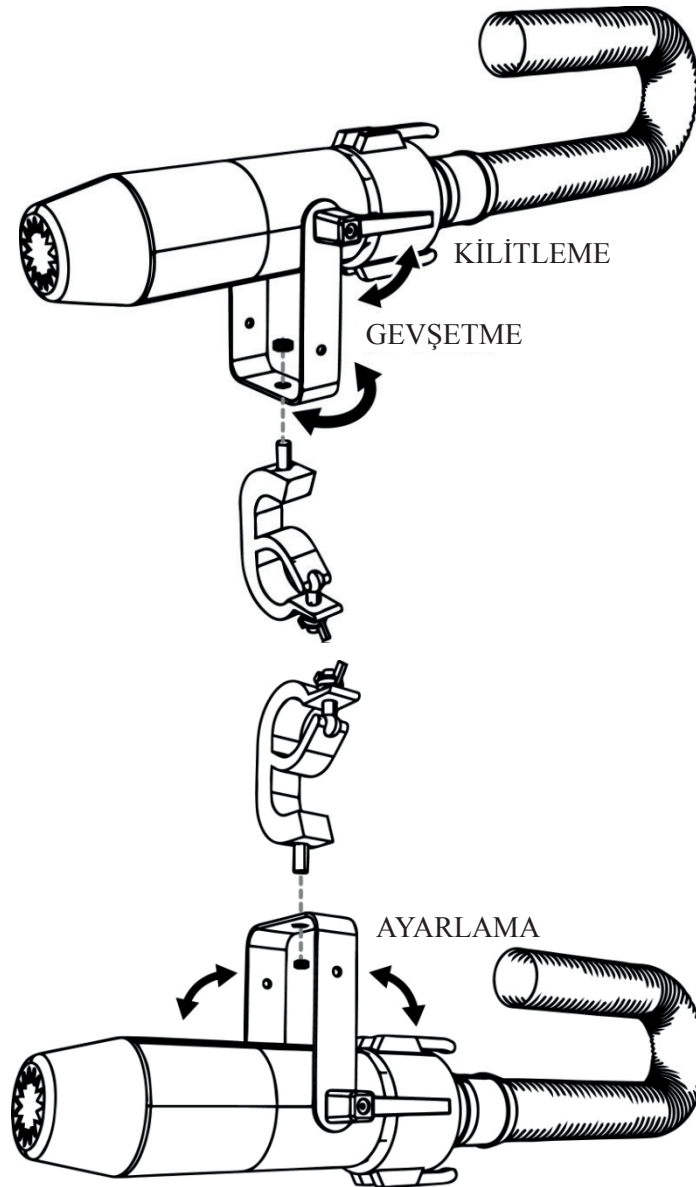

Kurulum Önlemi:

- Nozulu takmak için verilen montaj aparatını veya bağlama kelepçesini kullanın.
- Kurulum yerinin, sabitleme bağlantısının ve bağlama donanımının nozulun ağırlığının en az 10 katını taşıyabildiğinden emin olun.
- Yakınlarda yanıcı veya alev alıcı malzeme olmadığından emin olun.

- Nozulu, nozulun ağırlığının en az 10 katını taşıyabilen onaylı bir güvenlik kablosuyla sabitleyin.
- Nozulun iyi havalandırılan bir alana takıldığından emin olun.
- Kurulum yerini seçerken nozul konumunu ve rutin bakım erişimini göz önünde bulundurun.

9. Kontrol Ayarları

S-500/S-500L Kar Makinesi aşağıdaki modlarda çalıştırılabilir. Makine aynı anda yalnızca 1 tür sinyali kabul edebilir.

- Manuel
- Zamanlayıcı
- DMX512
- W-DMX
- Kablosuz
- KablolU Uzaktan Kumanda

9.1 Kontrol Paneli Açıklaması



S-500/S-500L Kar Makinesi yerleşik dijital kontrol arayüzüyle çalıştırılabilir.

Buton	Çalıştırma Yöntemi	Fonksiyon
	Basma	Ayar menüsüne girmek ve kaydırmak için
	Basma	Değeri artırmak/Yukarı konum için
	Basma	Değeri azaltmak/Aşağı konum için
	Basma	Zamanlayıcı fonksiyonunu etkinleştirmek için
	Basma	Hacim fonksiyonunu etkinleştirmek için
	Basma	Geri dönme/Durdurma/Zamanlayıcı ve Hacim Fonksiyonunu Devre Dışı Bırakmak için

Dil Seçeneği

Dijital kontrol arayüzünün dilini değiştirmek için [Menu] butonunu basılı tutun, ardından makineyi açın ve LCD ekran iki kez yanıp söne kadar bekleyin. İki yanıp sönmekten sonra, dili seçmek için [Menu] butonuna basın: İngilizce ve 中文(Çince). İstenen dili seçtikten sonra, ayarı hafızaya almak için [STOP] butonuna basın.

9.2 Menü Opsiyonları Açıklaması

Opsiyonlar	Açıklama
Timer Interval xxx Sec	Aralık Süresini 15 - 360 saniye arasında ayarlama
Time Duration xxx Sec	Süreyi 5 - 120 saniye arasında ayarlama
Timer Output xxx%	Çıkış Hacmini 1 - 100% arasında ayarlama
Volume Output xxx%	Çıkış Hacmini 1 - 100% arasında ayarlama
Fan Speed xxx%	Fan Hızını 20 - 100% arasında ayarlama

Opsiyonlar	Açıklama
DMX512 Add.xxx	DMX/W-DMX Adresini 001-511'den ayarlama
W-DMX Power	Açma/Kapatma W-DMX Fonksiyonu
W-DMX Reset	W-DMX Vericisinden Bağlantıyı Kesme
Wireless	Açma/Kapatma Kablosuz Fonksiyonu
Wireless Register Up: Pair Down: Del	Kablosuz Uzaktan Kumandayı Eşleştirme/Eşleştirmeyi Kaldırma *Kablosuz kapalıyken bu menü gösterilmeyecektir
Run Last Setting	Açma/Kapatma Bellek Modu (AÇMA, makine son ayarı hatırlayacaktır)

10. DMX Bağlantısı

10.1 DMX Konektör Pin Ataması

Makinede DMX bağlantısı için bir XLR 3-Pin ve 5-Pin bulunur. Aşağıdaki diyagram pin atama bilgilerini gösterir.

Pin	Fonksiyon
1	Topraklama
2	Data-
3	Data+
4	N/A
5	N/A

DMX IN portundaki kapak bir koruma kapağıdır. Çalıştırmadan önce parmağınızla çıkarın.

10.2 DMX Kanal Fonksiyonu

Kanal 1	DMX Değer Aralığı	Fonksiyon
Kar Çıkış Seviyesi	0 – 5	Kar kapalı
	6 – 255	Kar Çıkışı 1 – 100%
Kanal 2	DMX Değer Aralığı	Fonksiyon
Fan Çıkış Seviyesi	0 – 5	Fan 20%
	6 – 255	Fan 21 – 100%

11. W-DMX Sinyal Durumu

W-DMX Kontrolü hem CRMX hem de W-DMX protokollerini destekler.

11.1 W-DMX Durumu

LCD Ekranda Sinyal	Kablosuz DMX Durumu
○	Verici atanmamış
⊙	Verici atanmış, DMX sinyali yok
⊙	Verici bağlantısı kayboldu veya vericiye bağlanıyor
●	Verici atanmış, DMX sinyali alındı

12. SC-3 KablolU Uzaktan Kumanda (Opsiyonel)



SC-3 KablolU Uzaktan Kumanda, S-500/S-500L Kar Makinesi için opsiyonel bir aksesuardır, aşağıdaki talimatlara bakın;

Buton/Düğme	Fonksiyon
VOLUME [KNOB]	Hacim Çıkışını Ayarlama
FAN [KNOB]	Fan Çıkışını Ayarlama
POWER [KIRMIZI BUTON]	Güç Açma/Kapatma (Hem Hacmi hem de Fan Çıkışını ayarlayabilir)
MAX FAN [YEŞİL BUTON]	Fan Maksimum Çıkışı Kilitli, Sadece Hacim Çıkışı Ayarlayabilir
PRIMING [SARI BUTON]	Hem Hacim hem de Fan Çıkışı Maksimumda Ayarlanamıyor

Not:

- ** Kullanmak için uzaktan kumandanın gücünü açmak üzere kırmızı butona basmalısınız.
- ** PRIMING [SARI BUTON], makineyi ilk kez kullanırken veya yeni bir sıvı deposu değiştirirken veya sıvıyı yeniden doldururken tüpteki hava kilidi nedeniyle düzgün pompalama yapamayabilir, bunu pompayı maksimum çıkışta etkinleştirmek ve tüpteki tüm havayı dışarı atmak için kullanabilirsiniz.
- ** Herhangi bir sorunla karşılaşırsanız, yardım için yerel Antari bayinize başvurun.

13. WTR-20 Kablosuz Uzaktan Kumanda (Opsiyonel)

WTR-20 Kablosuz Uzaktan Kumanda, S-500/S-500L Kar Makinesi için opsiyonel bir aksesuardır, bir W-2 kablosuz verici ve bir W-2 kablosuz alıcı içerir. Kablosuz modeli zaten satın aldıysanız, kullanıma hazırdır. Daha sonra WTR-20 Kablosuz Uzaktan Kumandayı satın alırsanız, aşağıdaki talimatları izleyin. Herhangi bir sorunla karşılaşırsanız, yardım için yerel Antari bayinize başvurun.

13.1 W-2 Kablosuz Verici ve Alıcı

- Pil: 27A 12V
- Etkili Aralık: Etkili aralık yaklaşık 50 m'dir, gerçek duruma bağlıdır, değişebilir.
- Etkili aralık önemli ölçüde daha kısaldıysa, pili değiştirin.
- W-2 kablosuz vericinin 4 butonu vardır, her buton aşağıdaki işlevi görür:

Buton	Fonksiyon
[A]	Kar Yağışını Başlatma
[B]	Kar Yağışını Durdurma
[C]	Kar Çıkışını Artırma
[D]	Kar Çıkışını Azaltma



W-2 Kablosuz Verici

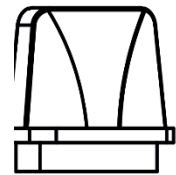

W-2 Kablosuz Alıcı

13.2 W-2 Kablosuz Alıcı Kurulumu

Daha sonra WTR-20 Kablosuz Uzaktan Kumandayı satın aldıysanız, alıcıyı kurmak için aşağıdaki talimatları izleyin. Herhangi bir sorunla karşılaşırsanız, yardım için yerel Antari bayinize başvurun.

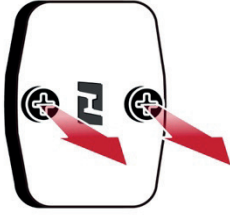

Grafik 1

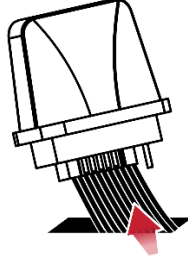

Grafik 2



Grafik 3

1. Grafik 1'e bakın, kapağı sivri yerden çıkarın;
2. Grafik 2'deki gibi beyaz bir kablo göreceksiniz, çıkarın ve W-2 kablosuz alıcısına bağlayın;
3. Grafik 3'teki gibi makineye geri vidalayın ve eşleştirme için 13.3'teki talimatları izleyin.

13.3 Eşleştirme ve Eşleştirmeyi Kaldırma

Her alıcı en fazla 5 vericiyi eşleştirebilir, eşleştirmek veya eşleştirmeyi kaldırmak için aşağıdaki adımları izleyin;

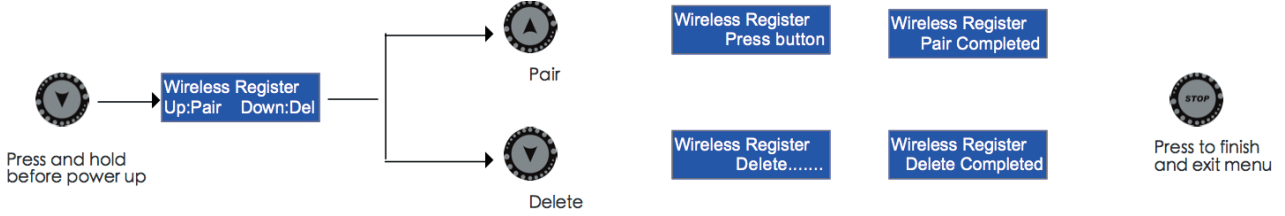

14. TIMO-WTR-70 2'si 1 Arada Kablosuz Modül (Opsiyonel)

TIMO-WTR-70, 2'si 1 Arada Kablosuz Modüldür (Kablosuz+W-DMX), S-500/S-500L Kar Makinesi için opsiyonel bir aksesuardır. Makineyi bu seçenikle satın aldıysanız, kullanıma hazırdır. Daha sonra satın alırsanız, ayrıntılar için kurulum kılavuzuna bakın. Herhangi bir sorunla karşılaşırsanız, yardım için yerel Antari bayinize başvurun.

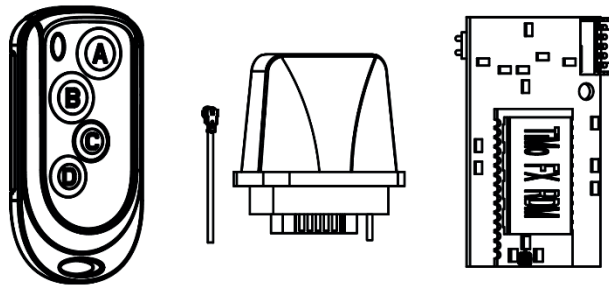

15. TIMO-W-DMX-PCBR W-DMX Alıcısı (Opsiyonel)

TIMO-W-DMX-PCBR, bir W-DMX alıcısıdır, S-500/S-500L Kar Makinesi için opsiyonel bir aksesuardır. Makineyi bu seçenikle satın aldıysanız, kullanıma hazırdır. Daha sonra satın alırsanız, ayrıntılar için kurulum kılavuzuna bakın. Herhangi bir sorunla karşılaşırsanız, yardım için yerel Antari bayinize başvurun.

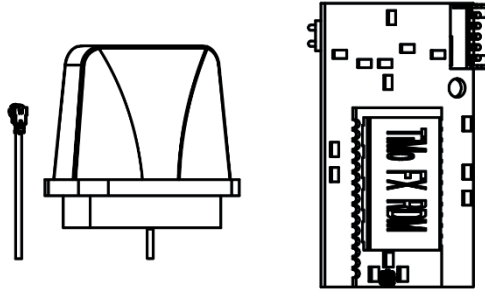

16. ST-10 Hava Hortumu Uzatması (Opsiyonel)

Maksimum hava hortumu uzunluğu 20 metredir, aşağıdaki çizim hava hortumu uzatmasının nasıl bağlanacağını göstermektedir.

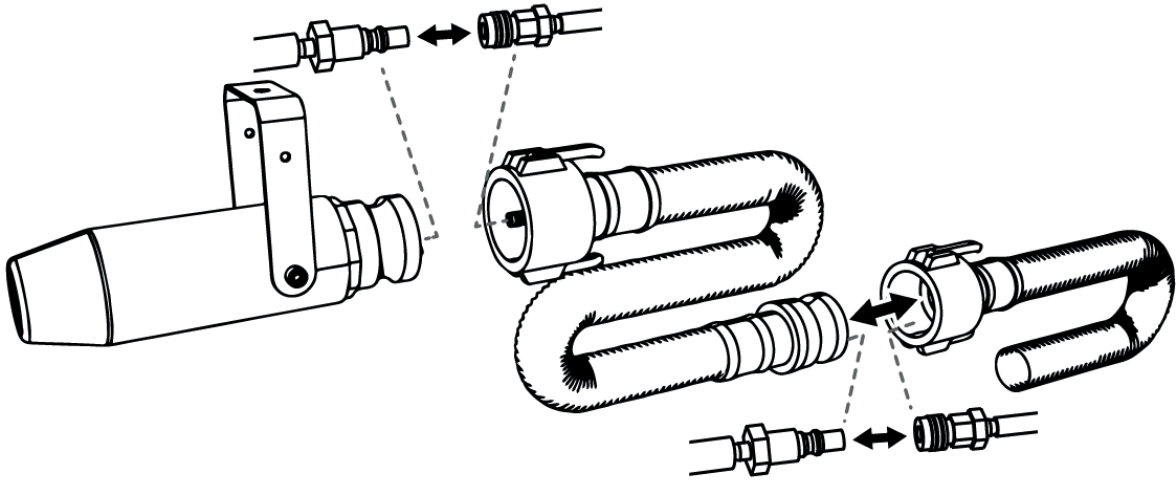

17. Servis ve Bakım



TEHLİKE

Bakım işlemine başlamadan önce güç kablosunu çıkarın!

- Makineyi her zaman temiz ve kuru tutun.
- Makinedeki tozu temizlemek için hava kompresörü, vakum veya yumuşak bir fırça kullanabilirsiniz.
- Kasayı temizlemek için hafif nemli bir bez kullanabilirsiniz.
- Makineyi saklamadan önce veya her kullanımdan sonra, sisteme en az 1-2 dakika saf su pompalayın, bu kar sıvısı kalıntısını temizlemeye ve pompanın ve makinenin kullanım ömrünü uzatmaya yardımcı olacaktır.
- En iyi performansı ve çıkış koşulunu korumak için makinenin ayda en az bir kez çalıştırılması önerilir.
- Aşırı toz ve biriken sıvı kalıntısı performansı düşürecek ve aşırı ısınmaya neden olacaktır.

17.1 Kesiciyi Sıfırlama

Kesiciyi sıfırlamak için aşağıdaki talimatları izleyin;

- 1. Adım:** AC gücünü kesin
- 2. Adım:** Sıfırlamak için sigortayı çevirin
- 3. Adım:** Test için makineyi açın

**Kesici sıfırlamadan sonra hala atlıyorsa, yardım için yerel Antari bayinize başvurun.

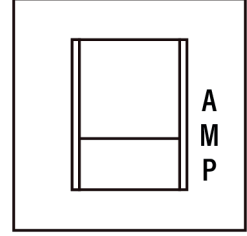

Sigorta Teknik Özellikleri

120V = 10A 250V

240V = 5A 250V

18. Teknik Özellikler

	S-500	S-500L
Anma Voltajı	ABD Modeli: AC 100-120V, 50/60Hz 7,5A AB Modeli: AC 220-240V, 50/60Hz 4,0A	
Anma Gücü	120V 900W 240V 900W	
Sıvı Tüketimi	400 ml/dak (%100 çıkış)	
Sıvı Tankı	Kapasitesi 20 Litre	
Uyumlu Sıvı	SL-N • SL-AN • SL-H • SL-C • SL-UV	
Ortam Sıcaklığı Aralık	5°C – 40°C	
Kontrol Yöntemleri	Manuel • Zamanlayıcı • DMX512 • W-DMX (Opsiyonel) • Kablolu (Opsiyonel) • Uzaktan Kumanda (Opsiyonel)	
Arayüz	XLR 3-Pinli Konektör (DMX) • XLR 5-Pinli Konektör (DMX) • XLR 4-Pinli Konektör (Uzaktan) • Neutrik powerCON Konektörü (Güç)	
DMX Kanalları	2 Kanal	
Verilen Aksesuarlar	ST-500-HOSE 10 Metre Uzatma Hortumu x 1	ST-500-HOSE 10 Metre Uzatma Hortumu x 1 ST-10 10 Metre Uzatma Hortumu x 1
Opsiyonel Aksesuarlar	TIMO-W-DMX-PCBR W-DMX Alıcısı • WTR-20 Kablosuz Uzaktan Kumanda • TIMO-WTR-70 2'si 1 arada Kablosuz Modül (Kablosuz+W-DMX) • SC-3 Kablolu Uzaktan Kumanda • ST-10 10 Metre Uzatma Hortumu • PM-1 Pan Motoru	
Boyutlar	U 592 G 551 Y 651 mm	U 803 G 603 Y 651 mm
Ağırlık	37,2 kg	46,4 kg

19. Garanti Feragatnamesi

Ürettiğimiz malların bir yıllık bir süre boyunca malzeme ve işçilik açısından kusursuz olduğunu garanti ediyoruz. Bu garanti kapsamındaki yükümlülüğümüz ve sorumluluğumuz, fabrikamızda veya yerel yetkili bayimizde onarım veya değiştirme ile sınırlıdır. Uygun şekilde kullanılan veya özel olarak tasarlandıkları amaç dışında kullanılan ürünlerden hiçbir sorumluluk kabul etmiyoruz. Bu garanti, fabrikamız dışında herhangi bir şekilde onarılan, değiştirilen veya monte edilen ve bizim kanaatimize göre performansını etkileyecek şekilde herhangi bir şekilde kullanılan veya kötüye kullanım, ihmal veya kazaya maruz kalan veya basılı talimatlarımıza aykırı olarak çalıştırılan herhangi bir mal için geçerli olmayacaktır. Bizden satın alınan herhangi bir malın kullanımı, satışı veya onarımı ile bağlantılı olarak herhangi bir kayıp veya herhangi bir türde hasara izin vermeyeceğiz veya bunlardan sorumlu olmayacağız.

20. Makine Boyutu

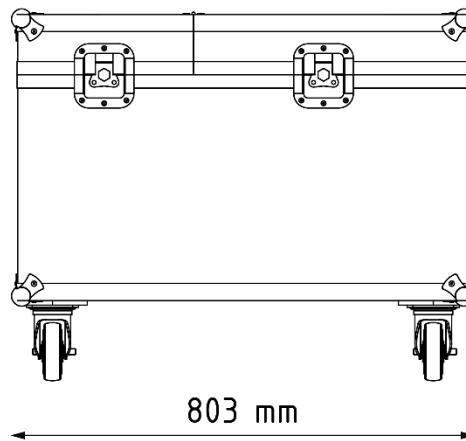
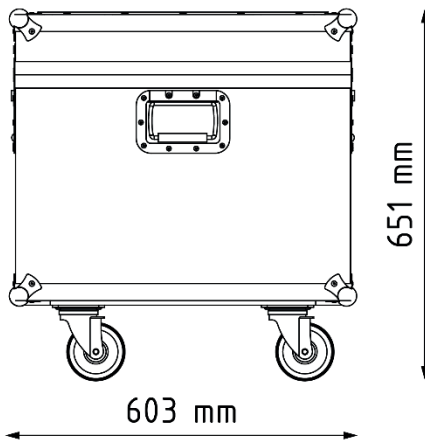
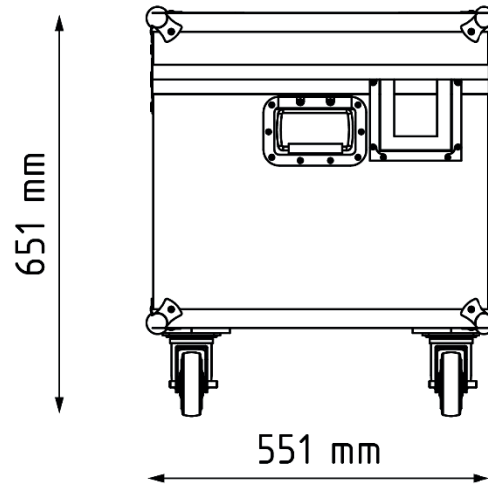
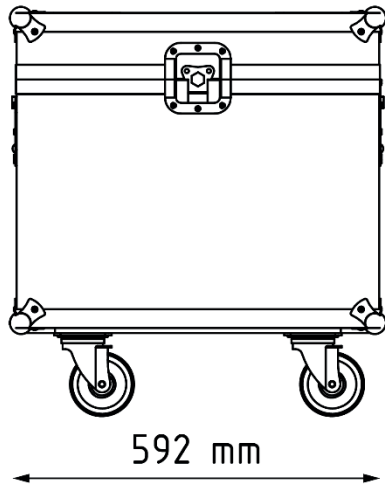

Ek I – Topraklama Talimatı

Bu cihaz topraklanmalıdır. Arıza veya bozulma durumunda, topraklama elektrik akımı için en az dirençli yolu sağlayarak elektrik çarpması riskini azaltır. Bu cihaz, ekipman topraklama iletkeni ve topraklama fişi olan bir kablo ile donatılmıştır. Fiş, tüm yerel kodlara ve yönetmeliklere uygun şekilde düzgün bir şekilde takılmış ve topraklanmış uygun bir prize takılmalıdır.

TEHLİKE – Ekipman topraklama iletkeninin uygunsuz bir şekilde bağlanması elektrik çarpması riskine yol açabilir. Dış yüzeyi yeşil ve sarı çizgili veya çizgisiz olan yalıtıma sahip iletken, ekipman topraklama iletkenidir. Kablonun veya fişin onarılması veya değiştirilmesi gerekiyorsa, ekipman topraklama iletkenini canlı bir terminale bağlamayın. Topraklama talimatları tam olarak anlaşılmadıysa veya cihazın düzgün bir şekilde topraklanıp topraklanmadığından şüpheleniyorsanız, kalifiye bir elektrikçiye veya servis elemanına danışın. Cihazla birlikte verilen fişi değiştirmeyin – prize uymuyorsa, kalifiye bir elektrikçi tarafından uygun bir priz taktırın.

Bu cihaz nominal 120V devrede kullanım içindir ve aşağıdaki şekildeki A çiziminde gösterilen fişe benzeyen bir topraklama fişine sahiptir. B ve C çizimlerinde gösterilen adaptöre benzeyen geçici bir adaptör, düzgün bir şekilde topraklanmış bir priz yoksa, B çiziminde gösterildiği gibi bu fişi 2 kutuplu bir prize bağlamak için kullanılabilir. Geçici adaptör, yalnızca kalifiye bir elektrikçi tarafından düzgün bir şekilde topraklanmış bir priz takılabilene kadar kullanılmalıdır. Adaptörden uzanan yeşil renkli sert kulak, pabuç ve benzerleri düzgün bir şekilde topraklanmış bir priz kutusu kapağı gibi kalıcı bir toprağa bağlanmalıdır. Adaptör her kullanıldığında, metal vida ile yerinde tutulmalıdır.

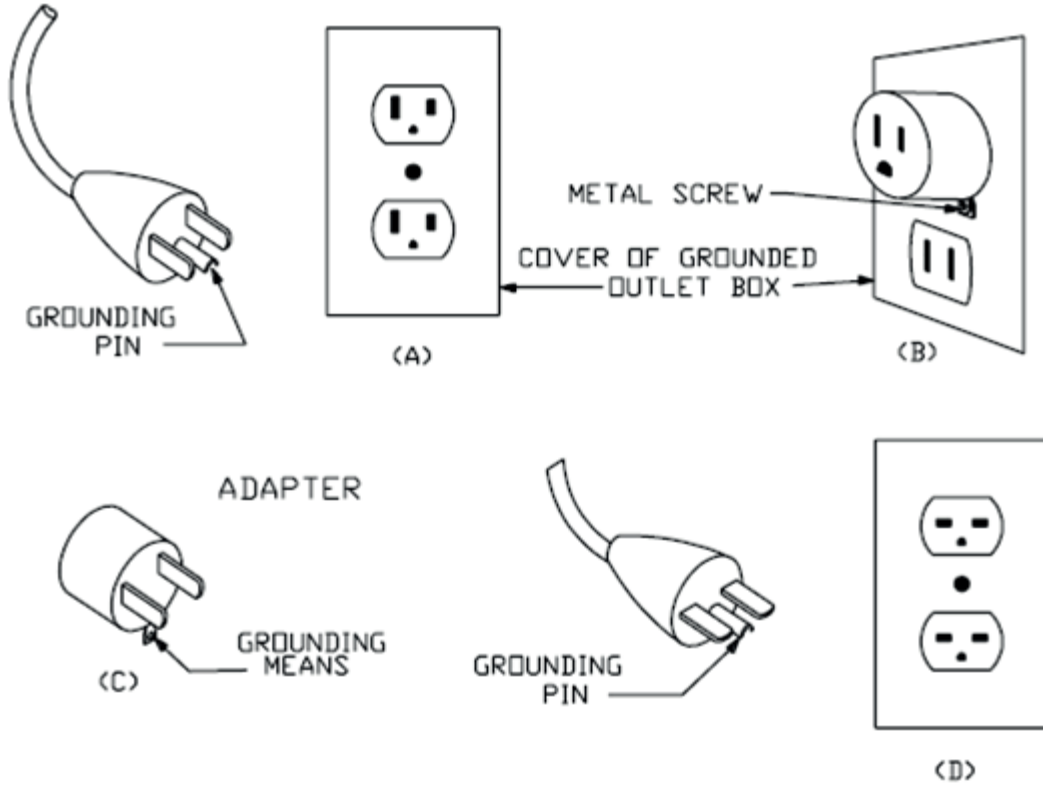



GARANTİ BELGESİ



Garanti Kartı Bilgisi

İthalatçı Firmanın	
Ünvanı	Ertekin Elektronik Tic. ve San. A.Ş.
Adresi	Kağıthane Ofispark, Merkez Mah. Bağlar Cad. No:14D/12 Kağıthane / İstanbul
Telefonu	0212 312 24 24
Faks	0212 249 35 12
e-posta	servis@ertekin.com.tr
Yetkilinin İmzası	
Firmanın Kaşesi	

Satıcı Firmanın	
Ünvanı	
Adresi	
Telefonu	
Faks	
e-posta	
Fatura Tarih ve Sayısı	
Teslim Tarihi ve Yeri	
Yetkilinin İmzası	
Firmanın Kaşesi	

Ürün Bilgileri	
Cinsi	Kar Makinası
Markası	ANTARI
Modeli	S-500 / S-500L
Bandrol ve Seri No	
Garanti Süresi	2 (İki) Yıl
Azami Tamir Süresi	20 (Yirmi) İş Günü



Garanti Şartları

- 1) Garanti süresi, malın teslim tarihinden itibaren başlar ve iki yıldır.
- 2) Malın bütün parçaları dahil olmak üzere tamamı garanti kapsamındadır.
- 3) Malın ayıplı olduğunun anlaşılması durumunda tüketici, 6502 sayılı Tüketicinin Korunması Hakkında Kanun'un 11. maddesinde yer alan;
 - a- Sözleşmeden dönme,
 - b- Satış bedelinden indirim isteme,
 - c- Ücretsiz onarılmasını isteme,
 - ç- Satılanın ayıpsız bir misli ile değiştirilmesini istemehaklarından birini kullanabilir.
- 4) Tüketicinin bu haklardan ücretsiz onarım hakkını seçmesi durumunda satıcı; işçilik masrafı, değiştirilen parça bedeli ya da başka herhangi bir ad altında hiçbir ücret talep etmeksizin malın onarımını yapmak veya yaptırmakla yükümlüdür. Tüketici ücretsiz onarım hakkını üretici veya ithalatçıya karşı da kullanabilir. Satıcı, üretici ve ithalatçı tüketicinin bu hakkını kullanmasından müteselsilen sorumludur.
- 5) Tüketicinin, ücretsiz onarım hakkını kullanması halinde malın;
 - Garanti süresi içinde tekrar arızalanması,
 - Tamiri için gereken azami sürenin aşılması,
 - Tamirinin mümkün olmadığı, yetkili servis istasyonu, satıcı, üretici veya ithalatçı tarafından bir raporla belirlenmesi durumlarında;tüketici malın bedel iadesini, ayıp oranında bedel indirimini veya imkân varsa malın ayıpsız misli ile değiştirilmesini satıcıdan talep edebilir. Satıcı, tüketicinin talebini reddedemez. Bu talebin yerine getirilmemesi durumunda satıcı, üretici ve ithalatçı müteselsilen sorumludur.
- 6) Malın tamir süresi 20 iş gününü geçemez. Bu süre, garanti süresi içerisinde mala ilişkin arızanın yetkili servis istasyonuna veya satıcıya bildiri tarihinde, garanti süresi dışında ise malın yetkili servis istasyonuna teslim tarihinden itibaren başlar. Malın arızasının 10 iş günü içerisinde giderilememesi halinde, üretici veya ithalatçı; malın tamiri tamamlanıncaya kadar, benzer özelliklere sahip başka bir malı tüketicinin kullanımına tahsis etmek zorundadır. Malın garanti süresi içerisinde arızalanması durumunda, tamirde geçen süre garanti süresine eklenir.
- 7) Malın kullanma kılavuzunda yer alan hususlara aykırı kullanılmasından kaynaklanan arızalar garanti kapsamı dışındadır.
- 8) Tüketici, garantiden doğan haklarının kullanılması ile ilgili olarak çıkabilecek uyuşmazlıklarda yerleşim yerinin bulunduğu veya tüketici işleminin yapıldığı yerdeki Tüketici Hakem Heyetine veya Tüketici Mahkemesi'ne başvurabilir.
- 9) Satıcı tarafından bu Garanti Belgesi'nin verilmemesi durumunda, tüketici Gümrük ve Ticaret Bakanlığı Tüketicinin Korunması ve Piyasa Gözetimi Genel Müdürlüğü'ne başvurabilir.

Manufacturer Company / Üretici Firma



ANTARI LIGHTING AND EFFECTS LTD.

No.8, Ln. 231, Sec. 1, Nankan Rd., Luzhu Dist.,
Taoyuan City 338, Taiwan
www.antari.com

Importer Company / İthalatçı Firma



Ertekin Elektronik Sanayi ve Ticaret Anonim Şirketi

Kağıthane Ofispark, Merkez Mah. Bağlar Cad. No:14D/12 Kağıthane / İstanbul
Tel: +90 (212) 312 2424 | Faks: +90 (212) 249 35 12
www.ertekin.com.tr



Teknik Servis İletişim Bilgileri

Lütfen ürününüzü servise göndermeden önce iletişime geçiniz.

DTL Elektronik / Merkez Teknik

0212 2938688 - 0212 2938689

cemal.basar@dtlservis.com | www.dtlservis.com

www.ertekin.com.tr



@ertekinturkey