



AF-5X/AF-5XR
Özel Efekt Fanı
Kullanım Kılavuzu



© 2023 Antari Lighting and Effects Ltd.

1. Giriş	1
2. Güvenlik Bilgileri	1
3. Paket İçeriği ve Kontrol	2
4. Makine Ayrıntıları	3
5. Teknik Etiket Bilgileri	3
6. Ayar ve Manuel Çalıştırma	3
7. Kontrol Ayarları	4
8. DMX Bağlantısı	4
9. RDM Fonksiyonu	5
10. W-1 Kablosuz Verici (Opsiyonel)	5
11. Servis ve Bakım	5
12. Teknik Özellikler	6
13. Garanti Feragatnamesi	6
14. Makine Boyutu	6
Ek I - Topraklama Talimatı	7



ANTARI FAN AFF-5x

Kullanım Kılavuzu

1. Giriş

Makineyi çalıştırmadan önce tüm kullanım kılavuzunu okuyun ve kılavuzu kullanıcının her zaman başvurabileceği bir yere koyun. Kılavuz, makinenin güvenli koşullar altında nasıl kurulacağını ve çalıştırılacağını içerir ve makine üzerinde basılı tüm etiketleri açıklar. Herhangi bir sorunla karşılaşırsanız, yardım için derhal yerel Antari bayinize başvurun.

2. Güvenlik Bilgileri

 TEHLİKE	Tehlike önlenmezse ölüme veya ciddi yaralanmaya neden olur.
 UYARI	Uyarı dikkate alınmazsa ölüme veya ciddi yaralanmaya neden olabilir.
 DİKKAT	Önlem alınmazsa hafif veya orta dereceli yaralanmaya neden olabilir.

TEHLİKE

- Makineyi doğru nominal voltaja bağlamanız gerekir, aksi takdirde elektrik çarpmasına veya yangıya yol açabilir ve ciddi sonuçlara neden olabilir.
- Makineyi korumalı bir devreye bağlamanız ve elektrik çarpması riskini önlemek için düzgün bir şekilde topraklandığından emin olmanız gerekir. Topraklama talimatları için sayfa 7'deki Ek 1'e bakın.
- Makineyi bir araya getirmiş bir güç kablosuyla çalıştırmayın, yangın tehlikesine yol açabilir.
- Fanı yanıcı gaz dolu, suya veya toza maruz kalabilecek bir ortamda kullanmayın. Herhangi bir ateş ve ısı kaynağından uzak tutun.
- Makineyi çalıştırırken insanlara, hayvanlara veya ateşe doğrultmayın.

UYARI

- Makineyi düz, yatay, sert ve iyi havalandırılmış bir yüzeyde çalıştırın, makinenin etrafında en az 50 cm boşluk bırakın ve yakınlarda yanıcı gaz veya malzeme olmadığından emin olun.
- Makineyi sökmeyin, onarmayın veya değiştirmeyin, hasara, arızaya, elektrik çarpması riskine veya yangına neden olabilir.
- Makine yalnızca yetişkinler veya profesyoneller tarafından çalıştırılabilir, fiziksel duyuşal, zihinsel yetenekleri azalmış veya çocuklar dahil deneyim ve bilgi eksikliği olan kişiler tarafından kullanılmak üzere tasarlanmamıştır.
- Makineyi gözetimsiz çalışır durumda bırakmayın, ayrılırken tüm güçlerin kapalı olduğundan emin olun.
- Çocukların makineyle oynamamasını sağlamak için gözetim altında olmaları gerekir.
- Makineyi baş aşağı kullanmayın veya eğmeyin, hasara veya arızaya neden olabilir.
- Yaralanma veya hasarı önlemek için hiçbir nesnenin veya vücudunuzun bir kısmının fan kanatlarının yoluna girmesine izin vermeyin.
- Yaralanma veya hasarı önlemek için fana temizleyici ve böcek ilacı dahil herhangi bir sıvı püskürtmeyin.

DİKKAT

- Makineyi her zaman kuru tutun. Makine su geçirmez değildir, makineyi suya, yağmura veya nemli ortama maruz bırakmayın.
- Güç kablosunu takmadan önce elektrik prizinin hasarlı veya gevşek olmadığından emin olun.
- Güç kablosu hasarlıysa, Antari veya yerel bayileri tarafından değiştirilmelidir, aksi takdirde garanti geçersiz olacaktır.

- Makine yalnızca iç mekanda kullanılabilir.
- Makineyi dengesiz voltajlı herhangi bir alanda çalıştırmayın.
- Garip bir ses veya arıza duyarsanız, gücü kapatın ve güç kablosunu hemen çıkarın ve yardım için yerel Antari bayinize başvurun.
- Hiçbir hareketli parçaya dokunmayın.
- Yalnızca Antari tarafından önerilen veya satılan aksesuarları kullanın.
- Makineyi kullanmadığımızda gücün kapalı olduğundan emin olun ve uzun süre kullanmayı düşünmüyorsanız güç kablosunu çıkarın.
- Bağlantıyı kesmek için tüm kontrolleri kapalı konuma getirin, ardından fişi prizden çıkarın.
- Fişi kablodan çekerek çıkarmayın. Fişi çıkarmak için kabloyu değil, fişi tutun.
- Servis veya temizlik yapmadan önce fişi prizden çıkarın.
- Perde, giysi, kablo veya diğer nesnelerin fana emilmediğinden emin olun.
- Makineyi hasarlı bir kablo veya fişle veya makine arızalandıktan, düşürüldükten veya herhangi bir şekilde hasar gördükten sonra çalıştırmayın. Makineyi kontrol, onarım veya elektriksel veya mekanik ayarlama için en yakın yetkili servise götürün.
- Bir süre çalıştıktan sonra, hava akışını engelleyen toz nedeniyle anormal gürültü ve düzensiz hava hacmi ortaya çıkabilir. Hava girişi ve çıkışı temizlendikten sonra kaybolacaktır.

Makineyi çalıştırmadan önce, makine üzerindeki tüm uyarı etiketlerini okuyun, açıklama aşağıdadır:

UYARI!

1. Fana yalnızca yetişkin gözetiminde çalıştırın.
2. Ellerinizi uzak tutun ve fana hiçbir şey sokmayın.
3. Fan suya dayanıklı değildir. Su sıçramasından kaçının.

3. Paket İçeriği ve Kontrol

Makineyi aldıktan hemen sonra, paketi dikkatlice açın, doğru model olduğundan ve tüm parçaların verildiğinde emin olmak için içeriği kontrol edin. Taşıma sırasında herhangi bir parçanın hasarlı veya eksik olduğu görülürse, yerel bayinizle iletişime geçin ve inceleme için orijinal paketiyle birlikte iade edin.

3.1 Paket İçeriği

AF-5X	AF-5XR
1 x AF-5 Özel Efekt Fanı	1 x AF-5XR Özel Efekt Fanı
1 x Kullanım Kılavuzu veya Makinedeki QR Kodu	1 x WTR-10 Kablosuz Uzaktan Kumanda
	1 x Kullanım Kılavuzu veya Makinedeki QR Kodu

3.2 Opsiyonel Aksesuarlar

Ürün Kodu	Açıklama
WTR-10	Kablosuz Uzaktan Kumanda (W-1 Verici/W-1 Alıcı)
AF-5X-HB	Asma Aparatı

4. Makine Ayrıntıları

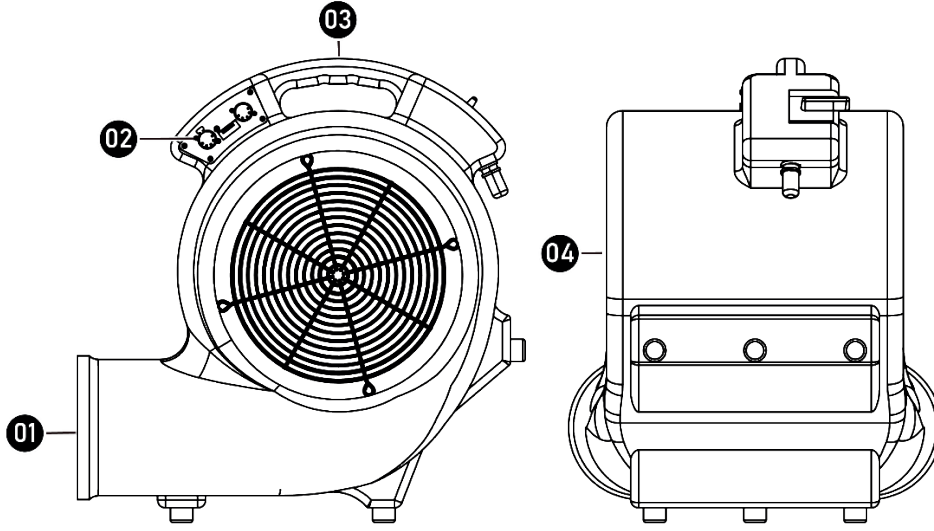

01. Hava Çıkışı	03. Tutma Yeri
02. XLR 5-Pin DMX	04. Hava Girişi

5. Teknik Etiket Bilgileri

Çalıştırmadan önce makinenin arkasındaki teknik etiket bilgilerini okuyun.

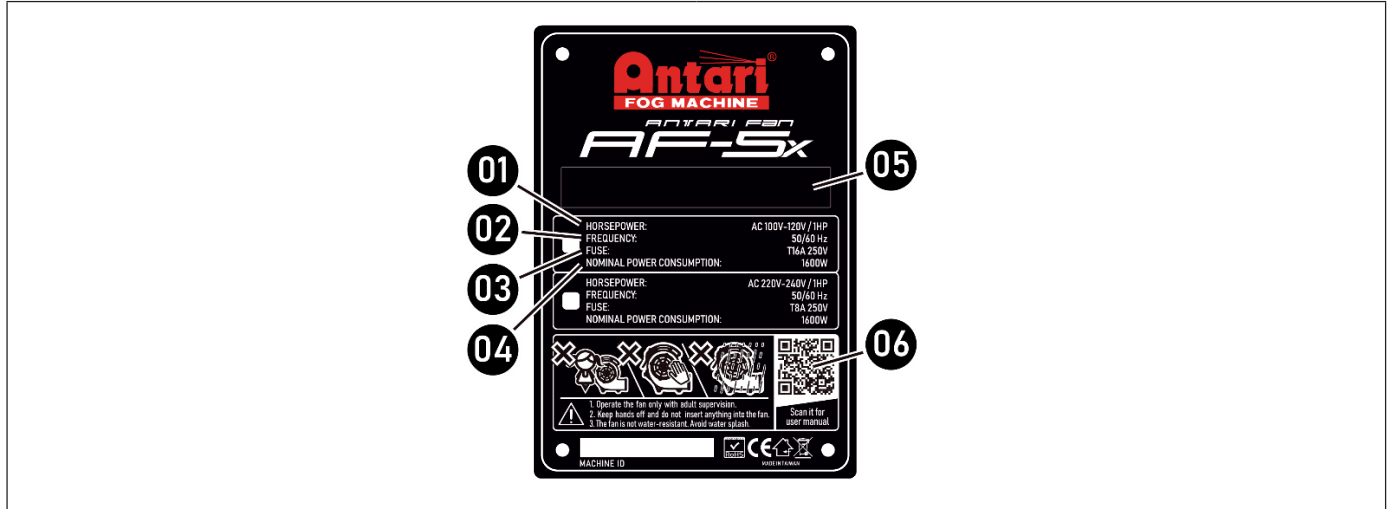

1. Beygir Gücü	4. Nominal Güç Tüketimi
2. Frekans	5. Seri No.
3. Sigorta	6. Kullanım Kılavuzu için QR KODU

6. Ayar ve Manuel Çalıştırma

- Adım 1.** Makineyi düz, yatay, sert ve iyi havalandırılan bir yüzeye yerleştirin ve makinenin etrafında en az 50 cm boşluk bırakın ve yakınlarda yanıcı gaz veya malzeme olmadığından emin olun;
- Adım 2.** Makineyi elektrik prizine takın. Makinenin arkasındaki teknik etiketi okuyun ve elektrik prizinin makine için doğru nominal voltaja sahip olduğundan emin olun;
- Adım 3.** Gücü açın. Başlamak için döner anahtarı 1-3 arasında çevirmek size düşük, orta, yüksek fan hızı sağlayacaktır. Durdurmak için döner anahtarı 0'a çevirin.
- Adım 4.** Gücü kapatmak için makinenin çalışmadığından emin olun. Makineyi uzun süre kullanmayacaksanız güç kablosunu çıkarın.

7. Kontrol Ayarları

AF-5X/AF-5XR Özel Efektli Fan aşağıdaki modlarda çalıştırılabilir. Makine aynı anda yalnızca 1 tip sinyal kabul edebilir. Aynı anda farklı kontrol modları kullanıldığında, makine yerleşik kontrol önceliğine göre çalışacaktır:

- Manuel
- DMX512
- Kablosuz

7.1 Kontrol Paneli Açıklaması

Makinede DMX bağlantısı için bir XLR 5-Pin bulunur. Aşağıdaki şema pin atama bilgilerini gösterir.

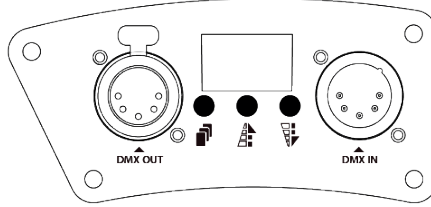

AF-5X/AF-5XR Özel Efektli Fan yerleşik dijital kontrol arayüzüyle çalıştırılabilir.

Buton	Çalışma Yöntemi	Eylem
MENU	Basma	Menüde kaydırma
UP/DOWN	Basma	Yukarı/Aşağı; Değeri Artırma/Azaltma

7.2 Menü Opsiyonları Açıklaması

Opsiyonlar	Açıklama
	DMX Adresini 1-512 Arasında Ayarlama
	Ekranı Açma/Kapatma Otomatik Kapatma
	Manuel Fan Hızı Kontrolünü Açma/Kapatma
	Yazılım Sürümünü Gösterme

8. DMX Bağlantısı

8.1 DMX Konektör Pin Ataması

Makinede DMX bağlantısı için XLR 5-Pin bulunur. Aşağıdaki diyagram pin atama bilgilerini göstermektedir.

Pin	Fonksiyonu
1	Topraklama
2	Data-
3	Data+
4	N/A
5	N/A

** DMX IN'de bir koruma kapağı vardır, çalıştırmadan önce parmağınızla çıkarın.

8.2 DMX Ayarı

DMX Değeri	Fonksiyon
0 – 9	Fan kapalı
10 – 89	Düşük Hız
90 – 169	Orta Hız
170 – 255	Yüksek Hız

9. RDM Fonksiyonu

AF-5X/AF-5XR sahne efektleri fanı, RDM etkindir. [MENU] ve [DOWN] butonuna aynı anda basın ve basılı tutun, ardından makineyi açın. LCD ekran  şeklini gösterecek ve 3 kez yanıp sönecektir, şimdi 1 - 999 arasında RDM UID değerini girebilirsiniz.

10. W-1 Kablosuz Verici (Opsiyonel)

W-1 Kablosuz Uzaktan Kumanda, AF-5X Özel Efekt Fanı için opsiyonel bir aksesuardır. Kablosuz modeli zaten satın aldıysanız, kullanıma hazırdır. Daha sonra W-1 Kablosuz Uzaktan Kumandayı satın alırsanız, aşağıdaki talimatları izleyin. Herhangi bir sorunla karşılaşırsanız, yardım için yerel Antari bayinize başvurun.

10.1 W-1 Kablosuz Verici

- Pil: 27A 12V
- Etkili Aralık: Etkili aralık yaklaşık 50 m'dir, gerçek duruma bağlıdır, değişebilir.
- W-1 kablosuz vericinin 2 butonu vardır, her birinin fonksiyonu aşağıdaki gibidir:

Buton	Fonksiyon
[A]	Başlatma
[B]	Durdurma

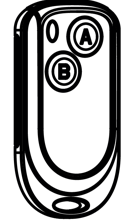

W-1 Kablosuz Verici

10.2 Eşleştirme

Her alıcı en fazla 5 vericiyi eşleştirebilir, eşleştirmek için aşağıdaki adımları izleyin;

Adım 1. Fan açıldığında, kontrol panelindeki LCD ekran yaklaşık 15 saniye boyunca  şeklini gösterecektir.

Bu süre içinde, makineyle eşleştirmek için W-1 vericisindeki A butonuna basın. Ekran  şeklini gösterdiğinde, eşleştiği anlamına gelir;

Adım 2. Birden fazla vericiyi eşleştirmek için Adım 1'i tekrarlayın.

11. Servis ve Bakım

 TEHLİKE!	Bakım işlemine başlamadan önce güç kablosunu çıkarın!
---	---

- Makineyi her zaman temiz tutun.
- Makinedeki tozu temizlemek için hava kompresörü, vakum veya yumuşak bir fırça kullanabilirsiniz.
- Kasayı temizlemek için hafif nemli bir bez kullanabilirsiniz.
- Makineyi saklamadan önce, makinenin içindeki nemin arızaya neden olmasını önlemek için makinenin tamamen soğuduğundan emin olun.
- En iyi performansı ve çıkış koşullarını korumak için makinenin ayda en az bir kez çalıştırılması önerilir.
- Aşırı toz performansı düşürecek ve aşırı ısınmaya neden olacaktır.

Sigorta Özellikleri

120V=T2.0A 250V

240V=T1.0A 250V

12. Teknik Özellikler

	AF-5X/AF-5XR
Anma Voltajı	ABD Modeli: AC 100-120V, 50/60Hz 13A AB Modeli: AC 220-240V, 50/60Hz 7.5A
Anma Gücü	1600W
Ortam Sıcaklığı Aralığı	0°C – 40°C
Hava Akışı	1743 CFM (Yüksek) - 1567 CFM (Orta) - 1351 CFM (Düşük)
Fan Hızı	1242 – 1480 rpm (AC 110V/60Hz) - 1175 – 1289 rpm (AC 220V/60Hz)
Gürültü Seviyesi	68,5 dB (Maksimum Çıkış)
Gövde Malzemesi	Alev Geciktirici Plastik (PE9731)
Kontrol Yöntemleri	Manuel - DMX512 - Kablosuz (Opsiyonel)
Arayüz	XLR 5-Pin (DMX)
DMX Kanalı	1 Kanal
Verilen Aksesuarlar	Yok
Opsiyonel Aksesuarlar	Asma Aparatı - W-1Kablosuz Verici
Boyutlar	UL 558 G 465 Y 578 mm
Ağırlık	17,50 kg

13. Garanti Feragatnamesi

Ürettiğimiz malların bir yıllık süre boyunca malzeme ve işçilik açısından kusursuz olduğunu garanti ediyoruz. Bu garanti kapsamındaki yükümlülüğümüz ve sorumluluğumuz, fabrikamızda veya yerel yetkili bayimizde onarım veya değiştirme ile sınırlıdır. Uygunsuz şekilde kullanılan veya özel olarak tasarlandıkları amaç dışında kullanılan ürünlerden sorumlu değiliz. Bu garanti, fabrikamız dışında herhangi bir şekilde onarılan, değiştirilen veya monte edilen ve bizim yargımıza göre performansını etkileyecek şekilde yanlış kullanım, ihmal veya kazaya maruz kalan veya basılı talimatlarımıza aykırı olarak çalıştırılan hiçbir mal için geçerli değildir. Bizden satın alınan herhangi bir malın kullanımı, satışı veya onarımı ile bağlantılı olarak herhangi bir kayba veya herhangi bir tür hasara izin vermeyeceğiz veya bunlardan sorumlu olmayacağız.

15. Makine Boyutu

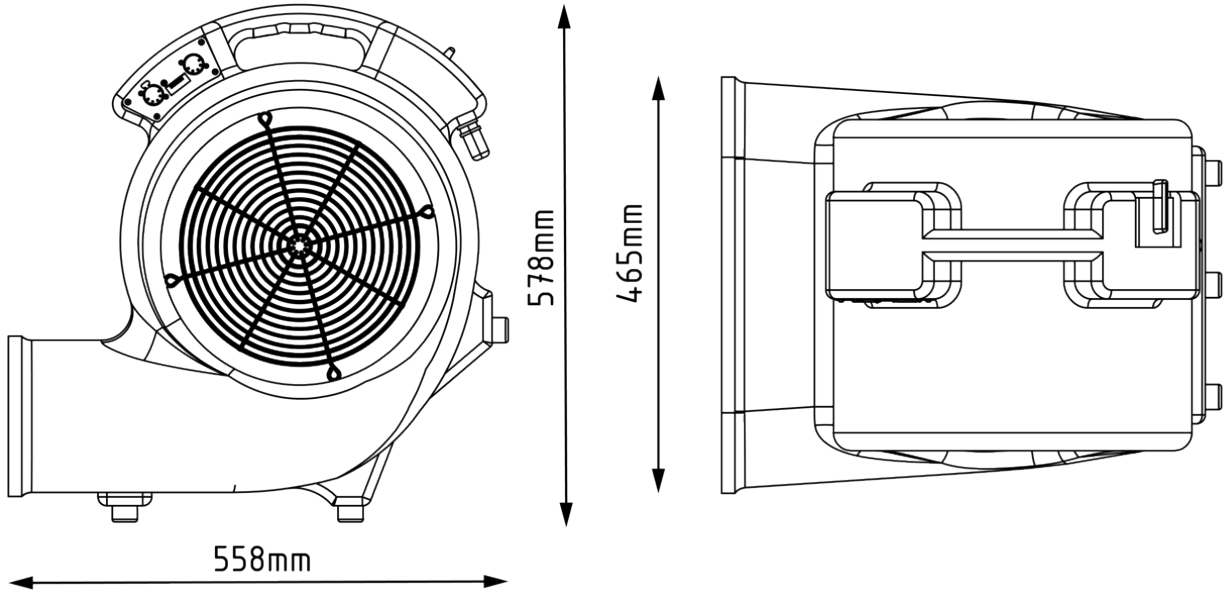

Ek I - Topraklama Talimatı

Bu cihaz topraklanmalıdır. Arıza veya bozulma durumunda, topraklama elektrik akımı için en az dirençli yolu sağlayarak elektrik çarpması riskini azaltır. Bu cihaz, ekipman topraklama iletkeni ve topraklama fişi olan bir kablo ile donatılmıştır. Fiş, tüm yerel kodlara ve yönetmeliklere uygun şekilde düzgün bir şekilde takılmış ve topraklanmış uygun bir prize takılmalıdır.

TEHLİKE - Ekipman topraklama iletkeninin uygunsuz bir şekilde bağlanması elektrik çarpması riskine yol açabilir. Dış yüzeyi yeşil ve sarı çizgili veya çizgisiz yalıtıma sahip iletken, ekipman topraklama iletkenidir. Kablonun veya fişin onarılması veya değiştirilmesi gerekiyorsa, ekipman topraklama iletkenini canlı bir terminale bağlamayın. Topraklama talimatları tam olarak anlaşılmadıysa veya cihazın düzgün bir şekilde topraklanıp topraklanmadığından şüpheleniyorsanız, kalifiye bir elektrikçiye veya servis elemanına danışın. Cihazla birlikte verilen fişi değiştirmeyin - prize uymuyorsa, kalifiye bir elektrikçi tarafından uygun bir priz taktırın.

Bu cihaz nominal 120 V devrede kullanım içindir ve şekildeki A çiziminde gösterilen fişe benzeyen bir topraklama fişine sahiptir. B ve C çizimlerinde gösterilen adaptöre benzeyen geçici bir adaptör, düzgün topraklanmış bir priz yoksa B çiziminde gösterildiği gibi bu fişi 2 kutuplu bir prize bağlamak için kullanılabilir. Geçici adaptör yalnızca kalifiye bir elektrikçi tarafından düzgün topraklanmış bir priz takılabilece kadar kullanılmalıdır. Adaptörden çıkan yeşil renkli sert kulak, pabuç ve benzerleri düzgün topraklanmış bir priz kutusu kapağı gibi kalıcı bir toprağa bağlanmalıdır. Adaptör her kullanıldığında metal vidayla yerinde tutulmalıdır.

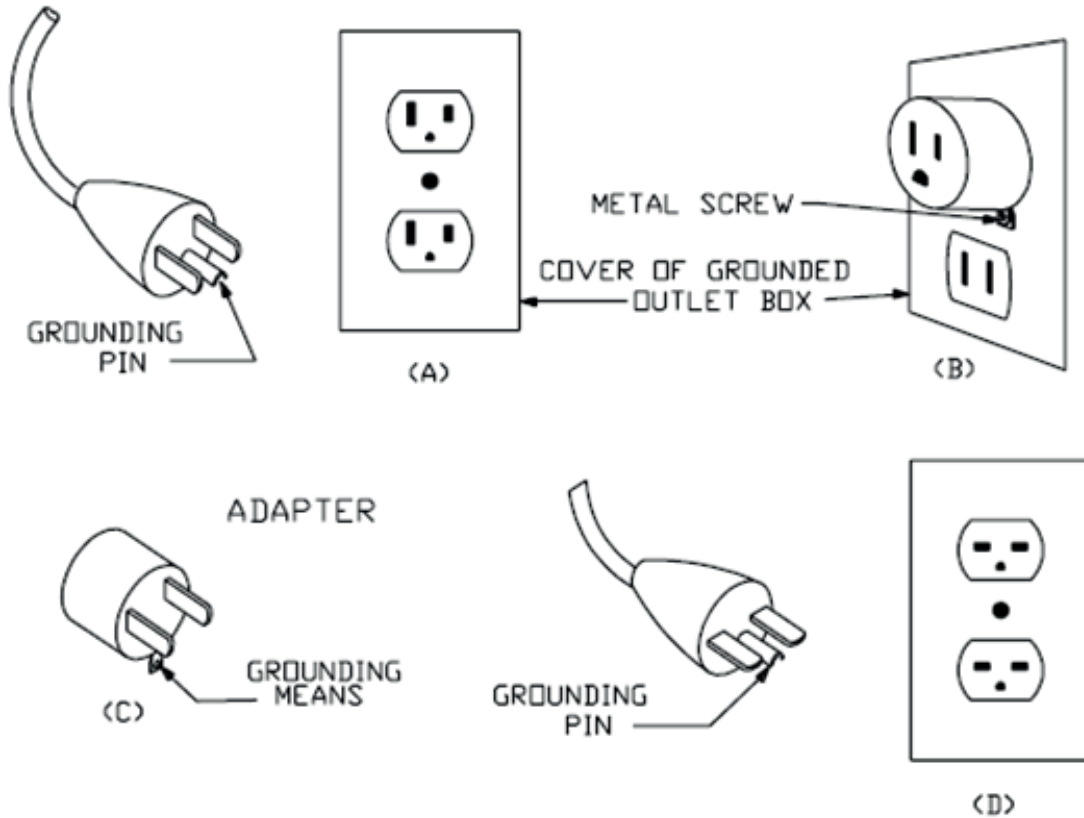



GARANTİ BELGESİ



Garanti Kartı Bilgisi

İthalatçı Firmanın	
Ünvanı	Ertekin Elektronik Tic. ve San. A.Ş.
Adresi	Kağıthane Ofispark, Merkez Mah. Bağlar Cad. No:14D/12 Kağıthane / İstanbul
Telefonu	0212 312 24 24
Faks	0212 249 35 12
e-posta	servis@ertekin.com.tr
Yetkilinin İmzası	
Firmanın Kaşesi	

Satıcı Firmanın	
Ünvanı	
Adresi	
Telefonu	
Faks	
e-posta	
Fatura Tarih ve Sayısı	
Teslim Tarihi ve Yeri	
Yetkilinin İmzası	
Firmanın Kaşesi	

Ürün Bilgileri	
Cinsi	Özel Efekt Fanı
Markası	ANTARI
Modeli	AF-5X/AF-5XR
Bandrol ve Seri No	
Garanti Süresi	2 (İki) Yıl
Azami Tamir Süresi	20 (Yirmi) İş Günü



Garanti Şartları

- 1) Garanti süresi, malın teslim tarihinden itibaren başlar ve iki yıldır.
- 2) Malın bütün parçaları dahil olmak üzere tamamı garanti kapsamındadır.
- 3) Malın ayıplı olduğunun anlaşılması durumunda tüketici, 6502 sayılı Tüketicinin Korunması Hakkında Kanun'un 11. maddesinde yer alan;

- a- Sözleşmeden dönme,
- b- Satış bedelinden indirim isteme,
- c- Ücretsiz onarılmasını isteme,
- ç- Satılanın ayıpsız bir misli ile değiştirilmesini isteme

haklarından birini kullanabilir.

- 4) Tüketicinin bu haklardan ücretsiz onarım hakkını seçmesi durumunda satıcı; işçilik masrafı, değiştirilen parça bedeli ya da başka herhangi bir ad altında hiçbir ücret talep etmeksizin malın onarımını yapmak veya yaptırmakla yükümlüdür. Tüketici ücretsiz onarım hakkını üretici veya ithalatçıya karşı da kullanabilir. Satıcı, üretici ve ithalatçı tüketicinin bu hakkını kullanmasından müteselsilen sorumludur.
- 5) Tüketicinin, ücretsiz onarım hakkını kullanması halinde malın;
 - Garanti süresi içinde tekrar arızalanması,
 - Tamiri için gereken azami sürenin aşılması,
 - Tamirinin mümkün olmadığı, yetkili servis istasyonu, satıcı, üretici veya ithalatçı tarafından bir raporla belirlenmesi durumlarında;

tüketici malın bedel iadesini, ayıp oranında bedel indirimini veya imkân varsa malın ayıpsız misli ile değiştirilmesini satıcıdan talep edebilir. Satıcı, tüketicinin talebini reddedemez. Bu talebin yerine getirilmemesi durumunda satıcı, üretici ve ithalatçı müteselsilen sorumludur.

- 6) Malın tamir süresi 20 iş gününü geçemez. Bu süre, garanti süresi içerisinde mala ilişkin arızanın yetkili servis istasyonuna veya satıcıya bildiri tarihinde, garanti süresi dışında ise malın yetkili servis istasyonuna teslim tarihinden itibaren başlar. Malın arızasının 10 iş günü içerisinde giderilememesi halinde, üretici veya ithalatçı; malın tamiri tamamlanıncaya kadar, benzer özelliklere sahip başka bir malı tüketicinin kullanımına tahsis etmek zorundadır. Malın garanti süresi içerisinde arızalanması durumunda, tamirde geçen süre garanti süresine eklenir.
- 7) Malın kullanma kılavuzunda yer alan hususlara aykırı kullanılmasından kaynaklanan arızalar garanti kapsamı dışındadır.
- 8) Tüketici, garantiden doğan haklarının kullanılması ile ilgili olarak çıkabilecek uyuşmazlıklarda yerleşim yerinin bulunduğu veya tüketici işleminin yapıldığı yerdeki Tüketici Hakem Heyetine veya Tüketici Mahkemesi'ne başvurabilir.
- 9) Satıcı tarafından bu Garanti Belgesi'nin verilmemesi durumunda, tüketici Gümrük ve Ticaret Bakanlığı Tüketicinin Korunması ve Piyasa Gözetimi Genel Müdürlüğü'ne başvurabilir.

Manufacturer Company / Üretici Firma



ANTARI LIGHTING AND EFFECTS LTD.

No.8, Ln. 231, Sec. 1, Nankan Rd., Luzhu Dist.,
Taoyuan City 338, Taiwan
www.antari.com

Importer Company / İthalatçı Firma



Ertekin Elektronik Sanayi ve Ticaret Anonim Şirketi

Kağıthane Ofispark, Merkez Mah. Bağlar Cad. No:14D/12 Kağıthane / İstanbul
Tel: +90 (212) 312 2424 | Faks: +90 (212) 249 35 12
www.ertekin.com.tr



Teknik Servis İletişim Bilgileri

Lütfen ürününüzü servise göndermeden önce iletişime geçiniz.

DTL Elektronik / Merkez Teknik

0212 2938688 - 0212 2938689

cemal.basar@dtlservis.com | www.dtlservis.com

www.ertekin.com.tr



@ertekinturkey