



AF-3/AF-3X/AF-3S
Özel Efekt Fanı
Kullanım Kılavuzu



© 2023 Antari Lighting and Effects Ltd.

1. Giriş	1
2. Güvenlik Bilgileri	1
3. Paket İçeriği ve Kontrol	2
4. Makine Ayrıntıları	2
5. Teknik Etiket Bilgileri	3
6. Makine Varyasyonu	4
7. Ayar ve Manuel Çalıştırma	4
8. Kontrol Ayarları	4
9. DMX Bağlantısı	4
10. Z-3 Kablolu Uzaktan Kumanda (Opsiyonel)	6
11. WTR-10 Kablosuz Uzaktan Kumanda (Opsiyonel)	6
12. Servis ve Bakım	7
13. Teknik Özellikler	8
14. Garanti Feragatnamesi	8
15. Makine Boyutu	8
Ek I – Topraklama Talimatı.....	9





Kullanım Kılavuzu

1. Giriş

Makineyi çalıştırmadan önce tüm kullanım kılavuzunu okuyun ve kılavuzu kullanıcının her zaman başvurabileceği bir yere koyun. Kılavuz, makinenin güvenli koşullar altında nasıl kurulacağını ve çalıştırılacağını içerir ve makine üzerinde basılı tüm etiketleri açıklar. Herhangi bir sorunla karşılaşırsanız, yardım için derhal yerel Antari bayinize başvurun.

2. Güvenlik Bilgileri

 TEHLİKE	Tehlike önlenmezse ölüme veya ciddi yaralanmaya neden olur.
 UYARI	Uyarı dikkate alınmazsa ölüme veya ciddi yaralanmaya neden olabilir.
 DİKKAT	Önlem alınmazsa hafif veya orta dereceli yaralanmaya neden olabilir.

TEHLİKE

- Makineyi doğru nominal voltaja bağlamanız gerekir, aksi takdirde elektrik çarpmasına veya yangıya yol açabilir ve ciddi sonuçlara neden olabilir.
- Makineyi korumalı bir devreye bağlamanız ve elektrik çarpması riskini önlemek için düzgün bir şekilde topraklandığından emin olmanız gerekir. Topraklama talimatları için lütfen sayfa 17'deki Ek I'e bakın.
- Makineyi bir araya getirilmiş bir güç kablosuyla çalıştırmayın, yangın tehlikesine yol açabilir.
- Fanı yanıcı gaz dolu, suya veya toza maruz kalabilecek bir ortamda kullanmayın. Herhangi bir ateş ve ısı kaynağından uzak tutun.
- Makineyi çalıştırırken insanlara, hayvanlara veya ateşe doğrudan doğruya maruz bırakmayın.

UYARI

- Makineyi düz, yatay, sert ve iyi havalandırılmış bir yüzeyde çalıştırın, makinenin etrafında en az 50 cm boşluk bırakın ve yakınlarda yanıcı gaz veya malzeme olmadığından emin olun.
- Makineyi sökmeyin, onarmayın veya değiştirmeyin, hasara, arızaya, elektrik çarpması riskine veya yangına neden olabilir.
- Makine yalnızca yetişkinler veya profesyoneller tarafından çalıştırılabilir, fiziksel duyu, zihinsel yetenekleri azalmış veya çocuklar dahil deneyim ve bilgi eksikliği olan kişiler tarafından kullanılmak üzere tasarlanmamıştır.
- Makineyi gözetimsiz çalışır durumda bırakmayın, ayrılırken tüm güçlerin kapalı olduğundan emin olun.
- Çocukların makineyle oynamamalarını sağlamak için gözetim altında tutulmaları gerekir.
- Makineyi baş aşağı kullanmayın veya eğmeyin, hasara veya arızaya neden olabilir.
- Yaralanma veya hasarı önlemek için hiçbir nesnenin veya vücudunuzun bir kısmının fan kanatlarının yoluna girmesine izin vermeyin.
- Yaralanma veya hasarı önlemek için fana temizleyici ve böcek ilacı dahil herhangi bir sıvı püskürtmeyin.

DİKKAT

- Makineyi her zaman kuru tutun. Makine su geçirmez değildir, makineyi suya, yağmura veya nemli ortama maruz bırakmayın.
- Güç kablosunu takmadan önce elektrik prizinin hasarlı veya gevşek olmadığından emin olun.
- Güç kablosu hasarlıysa, Antari veya yerel bayileri tarafından değiştirilmelidir, aksi takdirde garanti geçersiz olur.
- Makine yalnızca iç mekanda kullanım içindir.
- Makineyi dengesiz voltajlı herhangi bir alanda çalıştırmayın.
- Garip bir ses veya arıza duyarsanız, gücü kapatın ve güç kablosunu hemen çıkarın ve yardım için yerel Antari bayinize başvurun.

- Hareketli hiçbir parçaya dokunmayın.
- Yalnızca Antari tarafından önerilen veya satılan aksesuarları kullanın.
- Makineyi kullanmadığınızda gücün kapalı olduğundan emin olun ve uzun süre kullanmayı düşünmüyorsanız güç kablosunu çıkarın.
- Bağlantıyı kesmek için tüm kontrolleri kapalı konuma getirin, ardından fişi prizden çıkarın.
- Kablodan çekerek fişi çekmeyin. Fişi çekmek için kabloyu değil fişi tutun.
- Servis veya temizlik yapmadan önce fişi prizden çıkarın.
- Perde, giysi, kablo veya diğer nesnelerin fana emilmediğinden emin olun.
- Makineyi hasarlı bir kablo veya fişle veya makine arızalandıktan veya düşürüldükten veya herhangi bir şekilde hasar gördükten sonra çalıştırmayın. İnceleme, onarım veya elektriksel veya mekanik ayar için makineyi en yakın yetkili servise götürün.
- Bir süre çalıştıktan sonra, hava akışını engelleyen toz nedeniyle anormal gürültü ve düzensiz hava hacmi görülebilir. Hava girişi ve çıkışı temizlendikten sonra kaybolacaktır.

Makineyi çalıştırmadan önce, makine üzerindeki tüm uyarı etiketlerini okuyun, açıklama aşağıdaki gibidir:

UYARI!

1. Fanı çalıştırırken herhangi bir nesnenin veya vücudunuzun herhangi bir kısmının koruma ızgarasına yaklaşmasına izin vermeyin.
2. Fanı yalnızca yetişkin gözetiminde çalıştırın.
3. Fanı koruma ızgarası olmadan kullanmayın.
4. Fanı nemli ortamlarda kullanmayın.

3. Paket İçeriği ve Kontrol

Makineyi aldıktan hemen sonra, paketi dikkatlice açın, doğru model olduğundan ve tüm parçaların verildiğinden emin olmak için içeriği kontrol edin. Taşıma sırasında herhangi bir parçanın hasarlı veya eksik olduğu görülürse, yerel bayinizle iletişime geçin ve inceleme için orijinal paketiyle birlikte iade edin.

3.1 Paket İçeriği

AF-3 Kompakt Efekt Fanı	AF-3X Kompakt Efekt Fanı	AF-3S Kompakt Efekt Fanı
1 x AF-3 Kompakt Efekt Fanı	1 x AF-3X Kompakt Efekt Fanı	1 x AF-3S Efekt Fanı
1 x Neutrik powerCon Kablo Konektörü		
1 x Makine Üzerindeki Kullanım Kılavuzu veya QR Kodu		

3.2 Opsiyonel Aksesuarlar

Ürün Kodu	Açıklama
Z-3	Kablolu Uzaktan Kumandası
WTR-10	Kablosuz Uzaktan Kumanda (W-1 Verici/W-1 Alıcı)

4. Makine Ayrıntıları

AF3

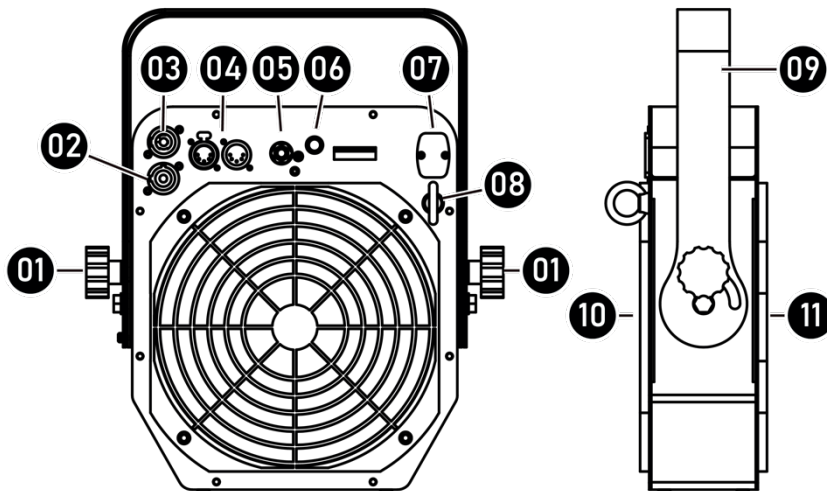

01. Ayar Düğmesi	07. Kablosuz Konektör
02. Neutrik powerCon Kablo Konektörü IN	08. Halka
03. Neutrik powerCon Kablo Konektörü OUT	09. Aparat
04. XLR 5-Pin DMX	10. Hava Girişi
05. Kablolü Uzaktan Kumanda Konektörü	11. Hava Çıkışı
06. Döner Düğme	

AF-3X

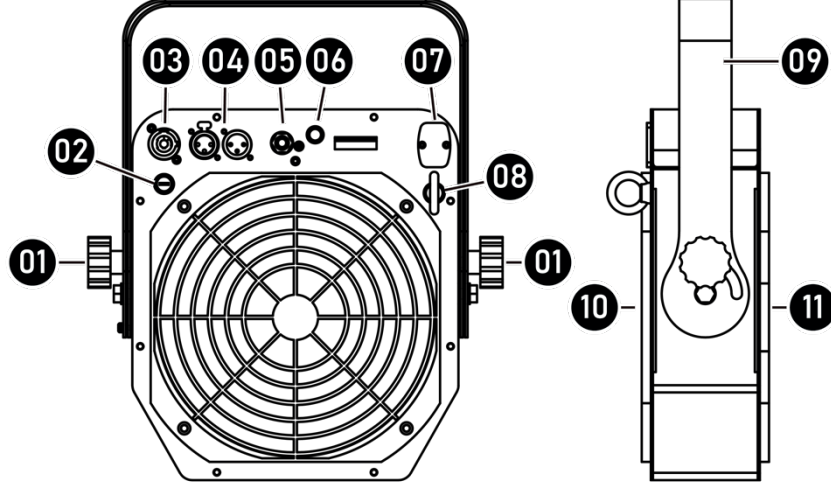

01. Ayar Düğmesi	07. Kablosuz Konektör
02. Sigorta	08. Halka
03. Neutrik powerCon Kablo Konektörü	09. Aparat
04. XLR 5-Pin DMX	10. Hava Girişi
05. Kablolü Uzaktan Kumanda Konektörü	11. Hava Çıkışı
06. Döner Düğme	

AF-3S

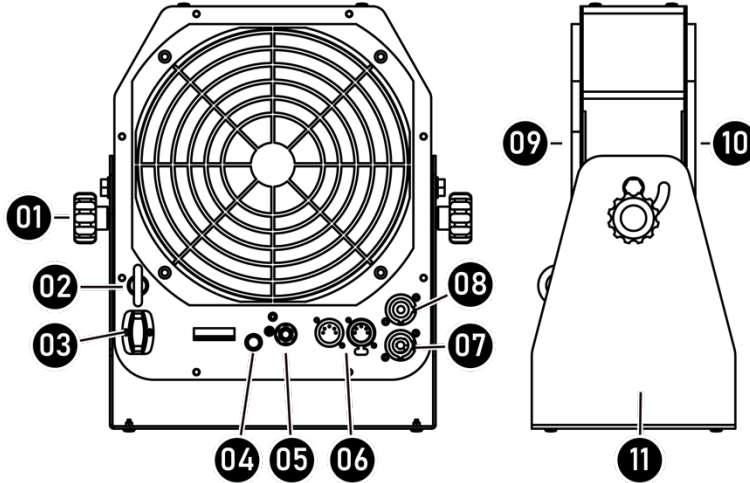

01. Ayar Düğmesi	07. Neutrik powerCon Kablo Konektörü IN
02. Halka	08. Neutrik powerCon Kablo Konektörü OUT
03. Kablosuz Konektör	09. Hava Girişi
04. Döner Düğme	10. Hava Çıkışı
05. Kablolü Uzaktan Kumanda Konektörü	11. Aparat
06. XLR 5-Pin DMX	

5. Teknik Etiket Bilgileri

Çalıştırmadan önce makinenin arkasındaki teknik etiket bilgilerini okuyun.

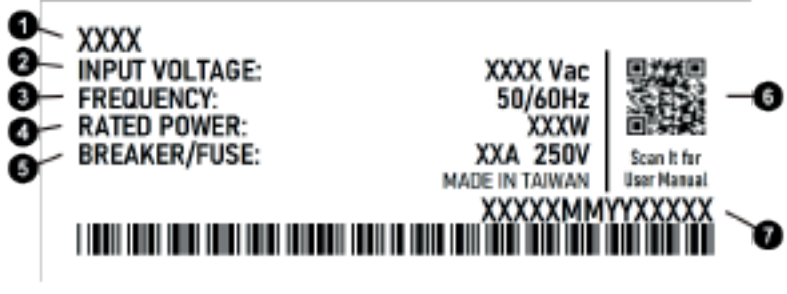
	
1. Model Adı	5. Kesici / Sigorta
2. Giriş Voltajı	6. Kullanım Kılavuzu için QR KODU
3. Frekans	7. Seri No.
4. Anma Gücü	

6. Makine Varyasyonu

AF-3	AF-3X	AF-3S
Seri Güç Kaynağı Mevcut	Seri Güç Kaynağı Mevcut Değil	Uçuş Kasalı CH-1 için Tasarım

7. Ayar ve Manuel Çalıştırma

- Adım 1.** Makineyi düz, yatay, sert ve iyi havalandırılan bir yüzeye yerleştirin ve makinenin etrafında en az 50 cm açık alan bırakın ve yakınlarda yanıcı gaz veya malzeme olmadığından emin olun;
- Adım 2.** Makineyi elektrik prizine takın. Makinenin arkasındaki teknik etiketi okuyun ve elektrik prizinin makine için doğru anma voltajına sahip olduğundan emin olun;
- Adım 3.** Güç göstergesi yeşil yandığında fanın bekleme durumunda olduğunu ve çalışmaya hazır olduğunu gösterdiğinde gücü açın;
- Adım 4.** Başlamak için, fan hızını artırmak için döner düğmeyi sağa, fan hızını azaltmak için sola çevirin, durdurmak için döner düğmeyi minimuma (-) çevirin, fan çalışırken gösterge ışığı turuncu yanar;
- Adım 5.** Gücü kapatmak için makinenin çalışmadığından emin olun. Makineyi uzun süre kullanmayacaksınız güç kablosunu çıkarın.

8. Kontrol Ayarları

AF-3 Serisi Kompakt Efekt Fanı aşağıdaki modlarda çalıştırılabilir. Makine aynı anda yalnızca 1 tür sinyali kabul edebilir. Aynı anda farklı kontrol modlarını kullanırken, makine yerleşik kontrol önceliğine göre çalışacaktır:

- Manuel
- DMX512
- Kablosuz
- Kablolu Uzaktan Kumanda

9. DMX Bağlantısı

9.1 DMX Konektör Pin Ataması

Makinede DMX bağlantısı için bir XLR 5-Pin bulunur. Aşağıdaki şema pin atama bilgilerini gösterir.

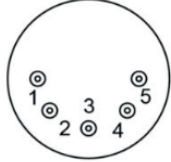

5 Pin XLR

Pin	Fonksiyonu
1	Toprak
2	Data-
3	Data+
4	N/A
5	N/A

** DMX IN’de bir koruma kapağı vardır, çalıştırmadan önce parmağınızla çıkarın.

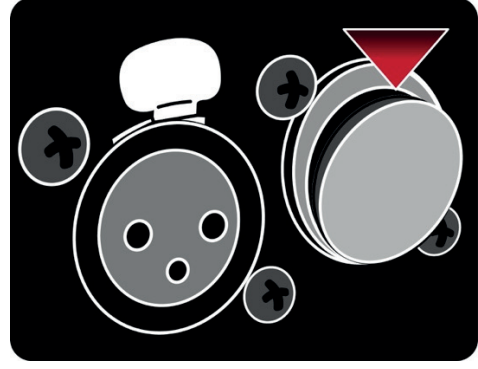

9.2 DMX Ayarı

DMX Değeri	Fonksiyon
0~5	Fan kapalı
6~254	Doğrusal olarak hızlanma
255	Maksimum hız

9.3 Adresleme

Her cihaz, 1 kanal kullanır. Kontrol sinyallerinin her cihaza doğru şekilde yönlendirildiğinden emin olmak için adresleme gerekir. Bu, aşağıdaki tabloda belirtildiği gibi DIP anahtarlarını değiştirerek her bir cihaz için ayarlanmalıdır. Başlangıç adresi, cihazın denetleyiciye yanıt vereceği ilk kanal olarak tanımlanır. Her bir cihazı DMX veri bağlantısındaki diğer herhangi bir armatürden doğru ve bağımsız bir şekilde kontrol etmek için çakışan kanallarınız olmadığından emin olun. İki, üç veya daha fazla cihaz benzer şekilde adreslenirse, benzer şekilde çalışırlar.

DIP Anahtarlarının Kullanımı:

DIP	1	2	3	4	5	6	7	8	9	10
Ch.	1	2	4	8	16	32	64	128	256	Kablosuz eşleştirme, kontrol açık/kapalı

SW.	11	12
ON	2 CH Modu	Kablosuz Eşleştirme
OFF	1 CH Modu	Fonksiyon Yok

Device Number & Channels	Starting Address	1	2	4	8	16	32	64	128	256
Device 1 – Channel 1	On	▲								
	Off		▽	▽	▽	▽	▽	▽	▽	▽
Device 2 – Channel 2	On		▲							
	Off	▽		▽	▽	▽	▽	▽	▽	▽
Device 3 – Channel 3	On	▲	▲							
	Off			▽	▽	▽	▽	▽	▽	▽
Device 4 – Channel 4	On			▲						
	Off	▽	▽		▽	▽	▽	▽	▽	▽
Device 5 – Channel 5	On	▲		▲						
	Off		▽		▽	▽	▽	▽	▽	▽

10. Z-3 Kablolü Uzaktan Kumanda (Opsiyonel)



Z-3 Kablolü Uzaktan Kumanda, AF-3/AF-3X Özel Efekt Fanı için opsiyonel bir aksesuardır, aşağıdaki talimatlara bakın;

1. Kablolü uzaktan kumandayı makinenin arkasındaki konektöre takın;
2. Uzaktan kumandanın gücünü açmak için kırmızı butona basın, kırmızı göstergesi ışığı sabit yanar;
3. Fanı etkinleştirmek ve fan hızını ayarlamak için düğmeyi çevirmeye başlayabilirsiniz.

** Herhangi bir sorunla karşılaşırsanız, yardım için yerel Antari bayinize başvuru

11. WTR-10 Kablosuz Uzaktan Kumanda (Opsiyonel)

WTR-10 Kablosuz Uzaktan Kumanda, AF-3/AF-3X Özel Efekt Fanı için opsiyonel bir aksesuardır, bir W-1 kablosuz verici ve bir W-1 kablosuz alıcı içerir. Kablosuz modeli zaten satın aldıysanız, kullanıma hazırdır. Daha sonra WTR-10 Kablosuz Uzaktan Kumandayı satın alırsanız, aşağıdaki talimatları izleyin. Herhangi bir sorunla karşılaşırsanız, yardım için yerel Antari bayinize başvurun.

11.1 W-1 Kablosuz Verici ve Alıcı

- Pil: 27A 12V
- Etkili Aralık: Etkili aralık yaklaşık 50 m’dir, gerçek duruma bağlıdır, değişebilir.
- W-1 kablosuz vericinin 2 butonu vardır, her birinin fonksiyonu aşağıdaki gibidir:

Buton	Fonksiyon
[A]	Fanı Başlatma
[B]	Fanı Durdurma



W-1 Kablosuz Verici

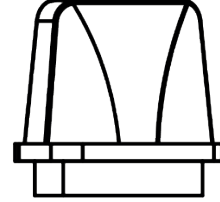

W-1 Kablosuz Alıcı

11.2 W-1 Kablosuz Alıcı Kurulumu

Daha sonra WTR-10 Kablosuz Uzaktan Kumandayı satın aldıysanız, alıcıyı kurmak için aşağıdaki talimatları izleyin. Herhangi bir sorunla karşılaşırsanız, yardım için yerel Antari bayinize başvurun.

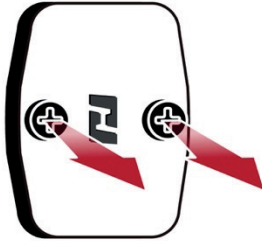

Grafik 1

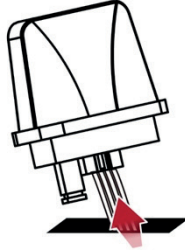

Grafik 2



Grafik 3

1. Grafik 1’e bakın, kapağı sivri yerden çıkarın;
2. Grafik 2’deki gibi beyaz bir kablo göreceksiniz, çıkarın ve W-1 alıcısına bağlayın;
3. Grafik 3’teki gibi makineye geri vidalayın ve eşleştirme için 11.3’teki talimatları izleyin.

11.3 Eşleştirme ve Eşleştirmeyi Kaldırma

Her alıcı en fazla 5 vericiyi eşleştirebilir, uzaktan kumandayı eşleştirmek veya eşleştirmeyi kaldırmak için aşağıdaki adımları izleyin;

- 1. Adım.** DIP anahtarı No.10’u “ON” konumuna getirin;
- 2. Adım.** Durum 10 saniye boyunca kırmızı ışık gösterecektir, eşleştirmek için vericideki “A” veya “B” tuşuna basın; eşleştirme başarılı olursa durum göstergesi yeşil ışık gösterecektir;
- 3. Adım.** Ekstra vericiyi eşleştirmek istiyorsanız, önce DIP anahtarı No.10’u “OFF” konumuna getirin ve 2. adımı tekrarlayın;
- 4. Adım.** Eşleştirmeyi kaldırmak için, DIP anahtarı No.10’u “OFF” konumuna getirin;

12. Servis ve Bakım

 TEHLİKE!	Bakım işlemine başlamadan önce güç kablosunu çıkarın!
---	---

- Makineyi her zaman temiz tutun.
- Makinedeki tozu temizlemek için hava kompresörü, elektrikli süpürge veya yumuşak bir fırça kullanabilirsiniz.
- Kasayı temizlemek için hafif nemli bir bez kullanabilirsiniz.
- En iyi performansı ve çıkış durumunu korumak için makinenin ayda en az bir kez çalıştırılması önerilir.
- Aşırı toz performansı düşürecek ve aşırı ısınmaya neden olacaktır.

13. Teknik Özellikler

	AF-3/AF-3X	AF-3S
Anma Voltajı	ABD Modeli: AC 100-120V, 50/60Hz 1,5A AB Modeli: AC 220-240V, 50/60Hz 1,0A	
Anma Gücü	127W	
Ortam Sıcaklığı Aralığı	0°C - 40°C	
Hava Akışı	530 CFM (50Hz) - 600 CFM (60Hz)	
Fan Hızı	750 - 2550 rpm (50Hz) - 750 - 2800 rpm (60Hz)	
Gürültü Seviyesi	72,6 dB (Maksimum Çıkış)	
Kontrol Yöntemleri	Manuel - DMX512 - Kablosuz (Opsiyonel) - Kablo Uzaktan Kumanda (Opsiyonel)	
Arayüz	XLR 5-Pin (DMX) - Neutrik powerCon (Güç)	
DMX Kanalı	1 Kanal	
Verilen Aksesuarlar	Yok	
Opsiyonel Aksesuarlar	Z-3 Kablolü Uzaktan Kumanda - WTR-10 Kablosuz Uzaktan Kumanda	
Boyutlar	U 124 G 316 Y 368 mm	U 160 G 312 Y 336 mm
Ağırlık	6,0 kg	6,4 kg

14. Garanti Feragatnamesi

Ürettiğimiz malların bir yıllık süre boyunca malzeme ve işçilik açısından kusursuz olduğunu garanti ediyoruz. Bu garanti kapsamındaki yükümlülüğümüz ve sorumluluğumuz, fabrikamızda veya yerel yetkili satıcımızda onarım veya değiştirme ile sınırlıdır. Uygunsuz şekilde kullanılan veya özel olarak tasarlandıkları amaç dışında kullanılan ürünlerden sorumlu değiliz. Bu garanti, fabrikamız dışında herhangi bir şekilde onarılan, değiştirilen veya monte edilen ve bizim yargımıza göre performansını etkileyecek şekilde yanlış kullanım, ihmal veya kazaya maruz kalan veya basılı talimatlarımıza aykırı olarak çalıştırılan hiçbir mal için geçerli değildir. Bizden satın alınan herhangi bir ürünün kullanımı, satışı veya onarımı ile bağlantılı olarak herhangi bir kayba veya herhangi bir tür hasara izin vermeyeceğiz veya bunlardan sorumlu olmayacağız.

15. Makine Boyutu

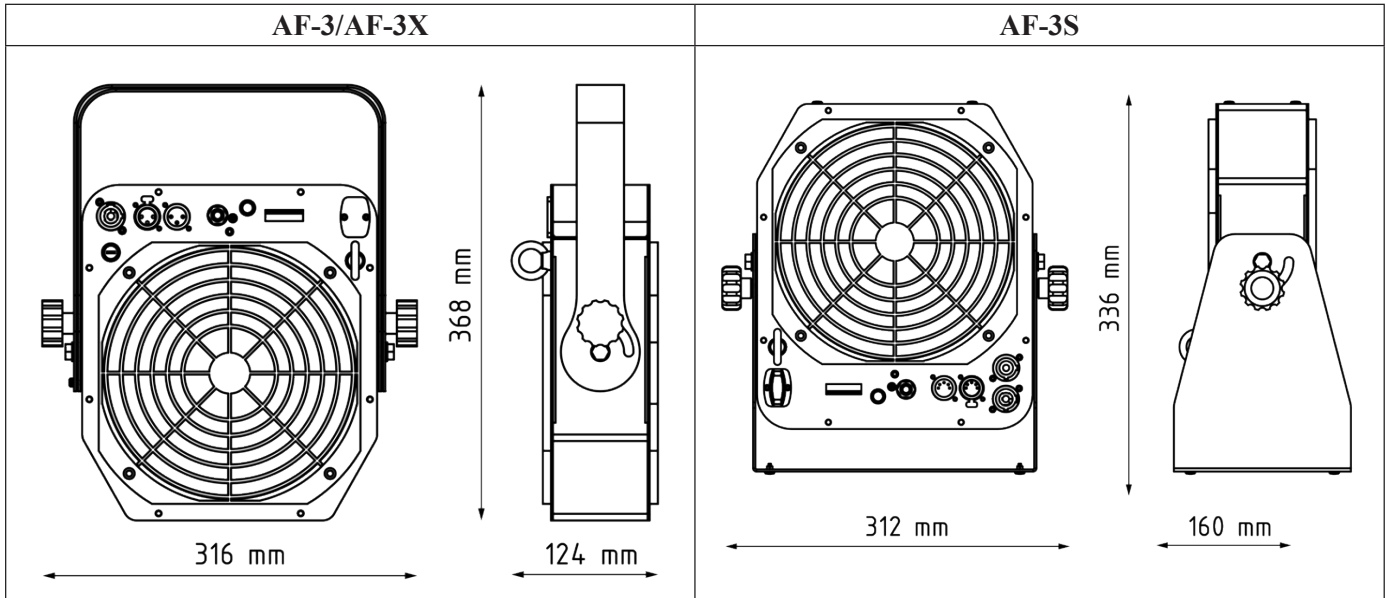

Ek I - Topraklama Talimatı

Bu cihaz topraklanmalıdır. Arıza veya bozulma durumunda, topraklama elektrik akımı için en az dirençli yolu sağlayarak elektrik çarpması riskini azaltır. Bu cihaz, ekipman topraklama iletkeni ve topraklama fişi bulunan bir kablo ile donatılmıştır. Fiş, tüm yerel kodlara ve yönetmeliklere uygun şekilde düzgün bir şekilde takılmış ve topraklanmış uygun bir prize takılmalıdır.

TEHLİKE - Ekipman topraklama iletkeninin uygunsuz bir şekilde bağlanması elektrik çarpması riskine yol açabilir. Dış yüzeyi yeşil, sarı çizgili veya çizgisiz yalıtıma sahip iletken, ekipman topraklama iletkenidir. Kablonun veya fişin onarılması veya değiştirilmesi gerekiyorsa, ekipman topraklama iletkenini canlı bir terminale bağlamayın. Topraklama talimatları tam olarak anlaşılmadıysa veya cihazın düzgün bir şekilde topraklanıp topraklanmadığından şüpheleniyorsanız, kalifiye bir elektrikçiye veya servis elemanına danışın. Cihazla birlikte verilen fişi değiştirmeyin - prize uymuyorsa, kalifiye bir elektrikçi tarafından uygun bir priz taktırın.

Bu cihaz nominal 120 V devrede kullanım içindir ve şekildeki A çiziminde gösterilen fişe benzeyen bir topraklama fişine sahiptir. B ve C çizimlerinde gösterilen adaptöre benzeyen geçici bir adaptör, düzgün bir şekilde topraklanmış bir priz yoksa, B çiziminde gösterildiği gibi bu fişi 2 kutuplu bir prize bağlamak için kullanılabilir. Geçici adaptör yalnızca kalifiye bir elektrikçi tarafından düzgün bir şekilde topraklanmış bir priz takılabilene kadar kullanılmalıdır. Adaptörden uzanan yeşil renkli sert kulak, pabuç ve benzeri parçalar düzgün bir şekilde topraklanmış bir priz kutusu kapağı gibi kalıcı bir toprağa bağlanmalıdır. Adaptör her kullanıldığında, metal vidayla yerinde tutulmalıdır.

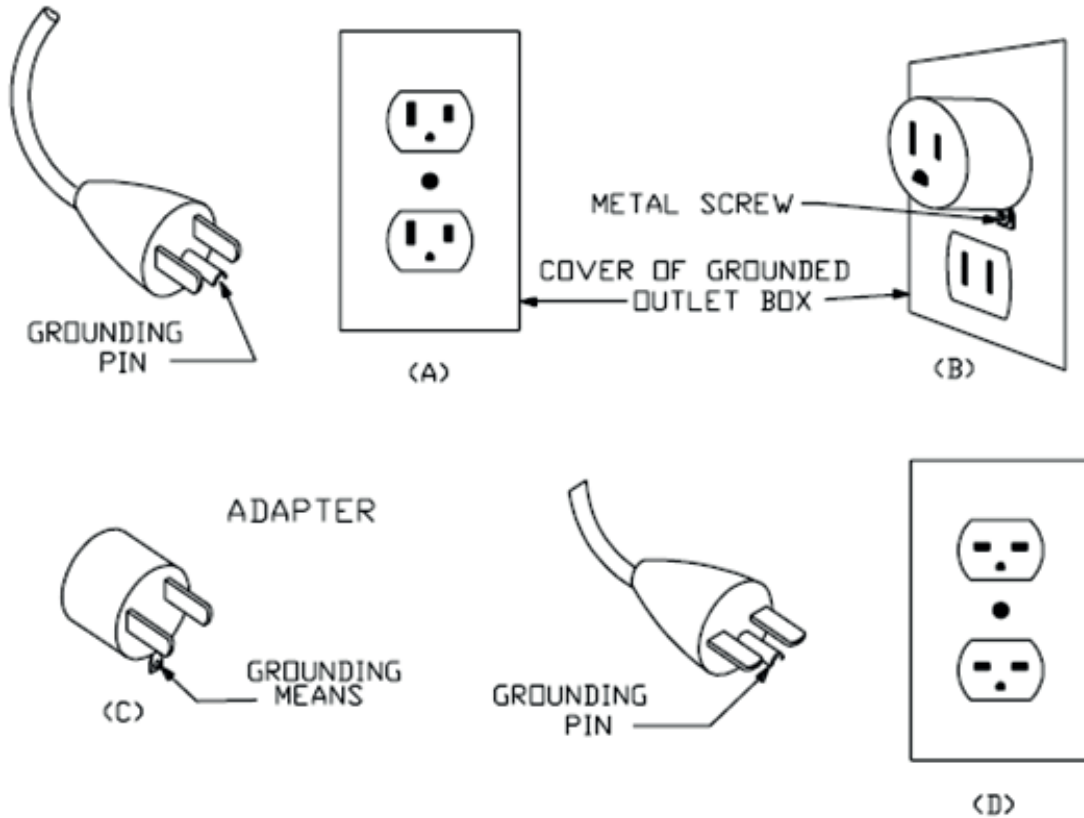



GARANTİ BELGESİ



Garanti Kartı Bilgisi

İthalatçı Firmanın	
Ünvanı	Ertekin Elektronik Tic. ve San. A.Ş.
Adresi	Kağıthane Ofispark, Merkez Mah. Bağlar Cad. No:14D/12 Kağıthane / İstanbul
Telefonu	0212 312 24 24
Faks	0212 249 35 12
e-posta	servis@ertekin.com.tr
Yetkilinin İmzası	
Firmanın Kaşesi	

Satıcı Firmanın	
Ünvanı	
Adresi	
Telefonu	
Faks	
e-posta	
Fatura Tarih ve Sayısı	
Teslim Tarihi ve Yeri	
Yetkilinin İmzası	
Firmanın Kaşesi	

Ürün Bilgileri	
Cinsi	Özel Efekt Fanı
Markası	ANTARI
Modeli	AF-3/AF-3X/AF-3S
Bandrol ve Seri No	
Garanti Süresi	2 (İki) Yıl
Azami Tamir Süresi	20 (Yirmi) İş Günü



Garanti Şartları

- 1) Garanti süresi, malın teslim tarihinden itibaren başlar ve iki yıldır.
- 2) Malın bütün parçaları dahil olmak üzere tamamı garanti kapsamındadır.
- 3) Malın ayıplı olduğunun anlaşılması durumunda tüketici, 6502 sayılı Tüketicinin Korunması Hakkında Kanun'un 11. maddesinde yer alan;
 - a- Sözleşmeden dönme,
 - b- Satış bedelinden indirim isteme,
 - c- Ücretsiz onarılmasını isteme,
 - ç- Satılanın ayıpsız bir misli ile değiştirilmesini istemehaklarından birini kullanabilir.
- 4) Tüketicinin bu haklardan ücretsiz onarım hakkını seçmesi durumunda satıcı; işçilik masrafı, değiştirilen parça bedeli ya da başka herhangi bir ad altında hiçbir ücret talep etmeksizin malın onarımını yapmak veya yaptırmakla yükümlüdür. Tüketici ücretsiz onarım hakkını üretici veya ithalatçıya karşı da kullanabilir. Satıcı, üretici ve ithalatçı tüketicinin bu hakkını kullanmasından müteselsilen sorumludur.
- 5) Tüketicinin, ücretsiz onarım hakkını kullanması halinde malın;
 - Garanti süresi içinde tekrar arızalanması,
 - Tamiri için gereken azami sürenin aşılması,
 - Tamirinin mümkün olmadığı, yetkili servis istasyonu, satıcı, üretici veya ithalatçı tarafından bir raporla belirlenmesi durumlarında;tüketici malın bedel iadesini, ayıp oranında bedel indirimini veya imkân varsa malın ayıpsız misli ile değiştirilmesini satıcıdan talep edebilir. Satıcı, tüketicinin talebini reddedemez. Bu talebin yerine getirilmemesi durumunda satıcı, üretici ve ithalatçı müteselsilen sorumludur.
- 6) Malın tamir süresi 20 iş gününü geçemez. Bu süre, garanti süresi içerisinde mala ilişkin arızanın yetkili servis istasyonuna veya satıcıya bildiri tarihinde, garanti süresi dışında ise malın yetkili servis istasyonuna teslim tarihinden itibaren başlar. Malın arızasının 10 iş günü içerisinde giderilememesi halinde, üretici veya ithalatçı; malın tamiri tamamlanıncaya kadar, benzer özelliklere sahip başka bir malı tüketicinin kullanımına tahsis etmek zorundadır. Malın garanti süresi içerisinde arızalanması durumunda, tamirde geçen süre garanti süresine eklenir.
- 7) Malın kullanma kılavuzunda yer alan hususlara aykırı kullanılmasından kaynaklanan arızalar garanti kapsamı dışındadır.
- 8) Tüketici, garantiden doğan haklarının kullanılması ile ilgili olarak çıkabilecek uyuşmazlıklarda yerleşim yerinin bulunduğu veya tüketici işleminin yapıldığı yerdeki Tüketici Hakem Heyetine veya Tüketici Mahkemesi'ne başvurabilir.
- 9) Satıcı tarafından bu Garanti Belgesi'nin verilmemesi durumunda, tüketici Gümrük ve Ticaret Bakanlığı Tüketicinin Korunması ve Piyasa Gözetimi Genel Müdürlüğü'ne başvurabilir.

Manufacturer Company / Üretici Firma



ANTARI LIGHTING AND EFFECTS LTD.

No.8, Ln. 231, Sec. 1, Nankan Rd., Luzhu Dist.,
Taoyuan City 338, Taiwan
www.antari.com

Importer Company / İthalatçı Firma



Ertekin Elektronik Sanayi ve Ticaret Anonim Şirketi

Kağıthane Ofispark, Merkez Mah. Bağlar Cad. No:14D/12 Kağıthane / İstanbul
Tel: +90 (212) 312 2424 | Faks: +90 (212) 249 35 12
www.ertekin.com.tr



Teknik Servis İletişim Bilgileri

Lütfen ürününüzü servise göndermeden önce iletişime geçiniz.

DTL Elektronik / Merkez Teknik

0212 2938688 - 0212 2938689

cemal.basar@dtlservis.com | www.dtlservis.com

www.ertekin.com.tr



@ertekinturkey